

Mandrinado

Mandrinado en desbaste K3

CoroBore® BR10 K4

CoroBore® BR20 K6

CoroBore® BR30 K17

CoroBore® 820 XL K23

Mandrinado de precisión K34

Cabeza de mandrinado de precisión y barras de mandrinar 391.37A/B K38

CoroBore® 824 K35

CoroBore® 825 K43

CoroBore® 826 K44

CoroBore® 825 XL K53

CoroBore® 826 XL K53

Ranurado frontal K66

Adaptador CoroCut® MB K67

CoroBore® 825 SL K68

SpiroGrooving™ K71

Torneado con interpolación K74

Adaptadores K76

Cartuchos CoroBore® para mandrinado K78

Cómo se elige la herramienta de mandrinado

Identifique los conceptos de herramienta

- 1
 - Defina el tipo de aplicación
 - Identifique su tipo de aplicación: desbaste, acabado y ranurado frontal. Tenga en cuenta las características del agujero a mecanizar, las limitaciones, el material y la máquina.
 - Seleccione un sistema de mandrinado
 - Identifique su tipo de operación: mandrinado de varios filos, mandrinado de un filo, mandrinado escalonado, mandrinado a tracción o mandrinado exterior para encontrar las gamas de diámetro disponibles y los accesorios necesarios.

Nota: intente utilizar siempre el acoplamiento más grande posible. Recuerde calcular el consumo de potencia y el par de la aplicación.

Seleccione la plaquita

- 2
 - Seleccione las plaquitas en función de los requisitos del agujero: defina el ángulo de posición y el tipo de plaquita. Las plaquitas específicas para mandrinado están disponibles en el capítulo de mandrinado. Las plaquitas ISO se encuentran en el capítulo de torneado del Catálogo de herramientas de torneado.
 - Para obtener más información sobre recomendaciones iniciales y plaquitas para operaciones de mandrinado, consulte la página K91.

Seleccione los componentes del sistemas de herramientas

- 3
 - En caso de necesitarlo, encontrará la selección completa de adaptadores del lado de la máquina, extensiones y reducciones para construir su herramienta modular en la página L2.
 - Intente mantener siempre las herramientas lo más cortas posible.

Componentes para herramientas de mandrinado

- La información sobre piezas incluidas y componentes adicionales está disponible en www.sandvik.coromant.com/es

Accesorios y piezas de repuesto

- Los accesorios y piezas de repuesto correspondientes a todas las gamas de herramientas de mandrinado están disponibles en www.sandvik.coromant.com/es

Cómo seleccionar una herramienta de ranurado frontal

Seleccione su herramienta

- 1
 - El conjunto de herramienta sin la plaquita y la cabeza SL se elige en función de los requisitos del acoplamiento de lado de la máquina y del diámetro.

Seleccione las cabezas SL

- 2
 - Identifique las cabezas SL para ranurado frontal:
 - El diámetro del primer corte de la cabeza SL debe corresponderse con el diámetro de la aplicación de ranurado frontal.
 - La anchura de la ranura influirá en la selección de las cabezas SL y las plaquitas.
 - Utilice solo cabezas SL con adaptador del lado de la máquina del tipo SL32, a izquierda, curva A (convexa).
 - Según el código del kit de herramientas, la dimensión LF=18 mm de la cabeza SL ofrece el máximo diámetro. LF=14 mm reduce la gama de diámetros de la herramienta de ranurado frontal con 8 mm.
 - Consulte CoroCut de 1 y 2 filos en el Catálogo de herramientas de torneado para ver la gama de cabezas SL.

Seleccione la plaquita

- 3
 - Elija entre las plaquitas del sistema CoroCut de 1 y 2 filos. Consulte el catálogo de Herramientas de torneado.

MANDRINADO

Mandrinado de precisión

| | Concepto de herramienta | Gama de diámetros, mm | Tolerancia de agujero | Filo de corte | Operación | Elección de plaquitas | Adaptador del lado de la máquina | Página |
|---|-------------------------|-----------------------|-----------------------|---|--|---|--|--------------------|
| <p>CoroBore® 824</p>  | Convencional | 1-20 | IT6 | <ul style="list-style-type: none"> - Barras de metal duro enterizas - Barras de metal duro intercambiables | Mandrinado de un solo filo | <ul style="list-style-type: none"> - CoroTurn® 107 - CoroTurn® XS | <ul style="list-style-type: none"> - Coromant Capto® - Coromant EH | K35-K37 |
| <p>391.37A/B</p>  | Convencional | 3-36 | IT6 | <ul style="list-style-type: none"> - Barras de metal duro enterizas - Barras de metal duro intercambiables - Barras de acero intercambiables | Mandrinado de un solo filo | <ul style="list-style-type: none"> - CoroTurn® 107 - Barras enterizas con geometría rectificada | <ul style="list-style-type: none"> - Coromant Capto® HSK | K38-K40 |
| <p>CoroBore® 826 HP</p>  | Convencional | 35-154 | IT6 | <ul style="list-style-type: none"> - Cartuchos intercambiables | Mandrinado de un solo filo | <ul style="list-style-type: none"> - CoroTurn® 107 | <ul style="list-style-type: none"> - Coromant Capto® | K48-K50 |
| <p>CoroBore® 825</p>    | Convencional | 19-167 | IT6 | <ul style="list-style-type: none"> - Cartuchos intercambiables | <ul style="list-style-type: none"> - Mandrinado de un solo filo - Mandrinado a tracción | <ul style="list-style-type: none"> - CoroTurn® 107 | <ul style="list-style-type: none"> - Coromant Capto® - Mango cilíndrico - Coromant EH | K43-K50 |
| | Peso ligero | 69-167 | IT6 | <ul style="list-style-type: none"> - Cartuchos intercambiables | <ul style="list-style-type: none"> - Mandrinado de un solo filo - Mandrinado a tracción | <ul style="list-style-type: none"> - CoroTurn® 107 | <ul style="list-style-type: none"> - Coromant Capto® | K51 |
| | Antivibratorio | 23-167 | IT6 | <ul style="list-style-type: none"> - Cartuchos intercambiables | <ul style="list-style-type: none"> - Mandrinado de un solo filo - Mandrinado a tracción | <ul style="list-style-type: none"> - CoroTurn® 107 | <ul style="list-style-type: none"> - Coromant Capto® | K52 |
| <p>CoroBore® 825 XL/CoroBore® 826 XL</p>    | Convencional | 148-315 298-1275 | IT6 | <ul style="list-style-type: none"> - Cartuchos intercambiables | <ul style="list-style-type: none"> - Mandrinado de un solo filo - Mandrinado a tracción - Mandrinado exterior | <ul style="list-style-type: none"> - CoroTurn® 107 | <ul style="list-style-type: none"> - Coromant Capto® - 40X con círculo de 4 pernos | K53-K61 K62-K65 |
| | Peso ligero | 148-315 | IT6 | <ul style="list-style-type: none"> - Cartuchos intercambiables | <ul style="list-style-type: none"> - Mandrinado de un solo filo - Mandrinado a tracción - Mandrinado exterior | <ul style="list-style-type: none"> - CoroTurn® 107 | <ul style="list-style-type: none"> - Coromant Capto® - 40S con círculo de 4 pernos | K56-K59 |
| | Antivibratorio | 148-315 | IT6 | <ul style="list-style-type: none"> - Cartuchos intercambiables | <ul style="list-style-type: none"> - Mandrinado de un solo filo - Mandrinado a tracción - Mandrinado exterior | <ul style="list-style-type: none"> - CoroTurn® 107 | <ul style="list-style-type: none"> - Adaptador antivibratorio A33 | K60-K61 |

CoroBore® 824

Mandrinado de precisión para diámetros reducidos

Aplicación

- Mandrinado de precisión
- Mandrinado de un solo filo

Área de aplicación ISO



Ventajas y características

- Amplia gama de diámetros, de 1 a 20 mm
- Mayor accesibilidad gracias a Coromant Capto y a los adaptadores modulares Coromant EH en diámetros pequeños
- Herramienta de mandrinado de precisión con ajuste del diámetro de 2 micras (nonio) de precisión para obtener tolerancias IT6 estrechas
- Plaquetas CoroTurn® XS que deben utilizarse a partir de 1 mm de diámetro
- Barras de mandrinar de metal duro con plaquetas intercambiables CoroTurn® 107 estándar a partir de 6 mm de diámetro
- Mejor accesibilidad con cabezas de mandrinado de diámetro reducido, lo que permite mandrinar en zonas a las que cuesta acceder
- Sistema rígido para una máxima estabilidad con suministro interior de refrigerante

www.sandvik.coromant.com/corobore824

Herramientas

Acoplamientos:

- Coromant Capto®
- Coromant EH

Plaquetas y herramientas de corte

Plaquetas estándar con calidades y geometrías específicas para todo tipo de materiales.

- CoroTurn® XS
- CoroTurn® 107



| DCON _{ws} | RPMX | ADJRG (mm) |
|--------------------|-------|------------|
| 4 | 28000 | 1 |
| 6 | 20000 | 1 |
| 8 | 14000 | 1 |
| 10 | 10000 | 1.5 |



- CoroTurn® XS para agujeros de diámetro pequeño. Para ver la gama, consulte el Catálogo de torneado.



Ajusta el diámetro 0.002 mm con una escala de nonio. Un giro de 360° modifica el diámetro 0.5 mm.

MANDRINADO Mandrinado de precisión

Coromant Capto® a CoroTurn® XS

CoroBore® 824 XS

Suministro de refrigerante interior



DSGN

1

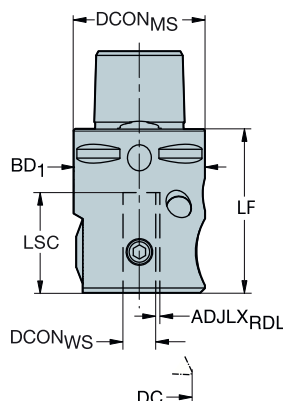

2

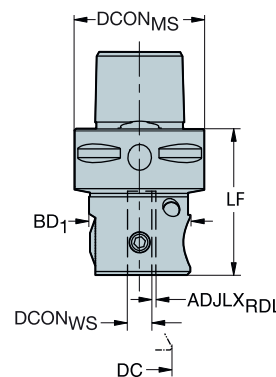

| | | | | | | | Dimensiones, mm | | | | | |
|-------|-------|-------------------|-------------------|------|------|------------------|--------------------|--------------------|---------------------|-------|-----|-------|
| DCN | DCX | CZC _{MS} | CZC _{WS} | CNSC | DSGN | Código de pedido | DCON _{MS} | DCON _{WS} | ADJL _{RDL} | LF | BAR | KG |
| 1.00 | 6.00 | C3 | 4 | 3 | 2 | C3-R824XS04-021 | 32.00 | 4.00 | 1.00 | 36.00 | 20 | 0.213 |
| 6.00 | 10.00 | C3 | 6 | 3 | 2 | C3-R824XS06-016 | 32.00 | 6.00 | 1.00 | 36.00 | 20 | 0.210 |
| 10.00 | 14.00 | C3 | 8 | 3 | 1 | C3-R824XS08-015 | 32.00 | 8.00 | 1.00 | 40.00 | 20 | 0.269 |
| 14.00 | 20.00 | C4 | 10 | 3 | 1 | C4-R824XS10-017 | 40.00 | 10.00 | 1.50 | 42.00 | 20 | 0.451 |

Coromant EH para adaptador CoroTurn® XS

CoroBore® 824 XS

Suministro de refrigerante interior

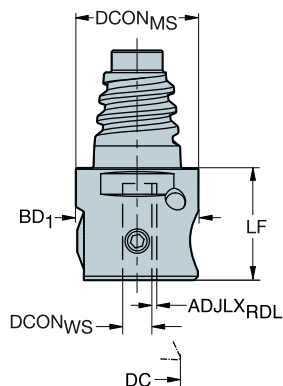

| | | | | | | | Dimensiones, mm | | | | | |
|-------|-------|-------------------|-------------------|------|------|-------------------|--------------------|--------------------|---------------------|-------|-----|-------|
| DCN | DCX | CZC _{MS} | CZC _{WS} | CNSC | DSGN | Código de pedido | DCON _{MS} | DCON _{WS} | ADJL _{RDL} | LF | BAR | KG |
| 1.00 | 6.00 | E25 | 4 | 1 | | EH25-R824XS04-008 | 24.20 | 4.00 | 1.00 | 23.00 | 20 | 0.174 |
| 6.00 | 10.00 | E25 | 6 | 1 | | EH25-R824XS06-003 | 24.20 | 6.00 | 1.00 | 23.00 | 20 | 0.172 |
| 10.00 | 14.00 | E25 | 8 | 1 | | EH25-R824XS08-013 | 24.20 | 8.00 | 1.00 | 38.00 | 20 | 0.285 |
| 14.00 | 20.00 | E25 | 10 | 1 | | EH25-R824XS10-013 | 24.20 | 10.00 | 1.50 | 38.00 | 20 | 0.368 |

Nota:

Debe usarse con la barra de mandrinar CoroTurn® XS

Para obtener información sobre piezas de repuesto, visite www.sandvik.coromant.com/es



L2



N23



N15

K 36



CoroTurn® XS, barra de mandrinar para mandrinado

Conexión CXS - Suministro de refrigerante interior

Barra de metal duro enteriza intercambiable

KAPR

92°

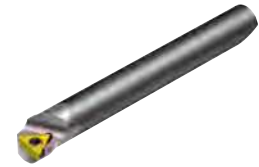

- TCMT, TCMX, TCGT, TCGX, TCEX
- TCMW

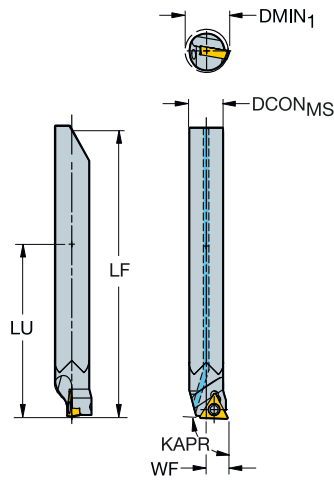

| | | | | Dimensiones, mm | | | | | | | | |
|-------------------|-------------------|------|------------------|--------------------|-------|-------|-------|------|----|-------|------|------------------|
| DMIN ₁ | CZC _{MS} | CNSC | Código de pedido | DCON _{MS} | LU | LF | WF | BAR | KG | CICT | MIID | |
| 6.0 | 05 | 6 | 1 | CXS-06-06 030TC05 | 6.00 | 30.00 | 49.90 | 3.00 | 20 | 0.028 | 1 | TCEX 05 01 00L-F |
| 8.0 | 05 | 6 | 1 | CXS-06-08 030TC05 | 6.00 | 30.00 | 49.90 | 4.00 | 20 | 0.031 | 1 | TCEX 05 01 00L-F |
| 10.0 | 06 | 8 | 1 | CXS-08-10 040TC06 | 8.00 | 40.00 | 64.04 | 5.00 | 20 | 0.050 | 1 | TCMT 06 T1 02 |
| 12.0 | 06 | 8 | 1 | CXS-08-12 040TC06 | 8.00 | 40.00 | 64.04 | 6.00 | 20 | 0.050 | 1 | TCMT 06 T1 02 |
| 14.0 | 09 | 10 | 1 | CXS-10-14 050TC09 | 10.00 | 50.00 | 73.17 | 7.00 | 20 | 0.104 | 1 | TCMT 09 02 02 |
| 17.0 | 09 | 10 | 1 | CXS-10-17 050TC09 | 10.00 | 50.00 | 73.17 | 8.50 | 20 | 0.106 | 1 | TCMT 09 02 02 |

Adaptadores recomendados: CoroBore 824XS

Para obtener información sobre piezas de repuesto, visite www.sandvik.coromant.com/es

Para obtener más información sobre plaquitas, consulte el Catálogo de herramientas de torneado



K36



N23



N15



MANDRINADO Mandrinado de precisión

Cabeza de mandrinado de precisión 391.37A/B

Ranurado frontal y mandrinado de diámetros pequeños

Aplicación

- Mandrinado de precisión
- Ranurado frontal

Ventajas y características

- Barras de mandrinar de rendimiento optimizado en función de su relación longitud/diámetro
- Soluciones flexibles para una amplia gama de diámetros (3-36 mm)
- Excelente para ranuras de juntas tóricas pequeñas
- Cabeza de mandrinado de precisión de alta velocidad 391.37B con una velocidad de giro de 20.000 rev/min
- Elija entre la cabeza de mandrinado de precisión convencional (.37A) y la de alta velocidad (.37B):
- Suministro de refrigerante interior
- Ajuste del diámetro: 0.002 mm



Herramientas

- Acoplamientos:
- Coromant Capto®
 - Coromant EH

Plaquitas

- Plaquitas estándar con calidades y geometrías específicas para todo tipo de materiales.
- CoroTurn® XS
 - CoroTurn® 107
 - CoroCut® MB - 09FA

Cabeza de mandrinado de precisión 391.37A/B

| DCON _{WS} | Velocidad de rotación máx.: RPMX | Gama de diámetros: ADJRG (mm) |
|--------------------|-------------------------------------|----------------------------------|
| 12 | 7000 | 3 |
| 16 | 5000 | 3 |
| 20 | 3500 | 5 |



Ajusta el diámetro 0.002 mm con una escala de nonio.
Un giro de 360° modifica el diámetro 0.5 mm.

Coromant Capto® a cabeza de mandrinado de precisión, adaptador

Suministro de refrigerante interior

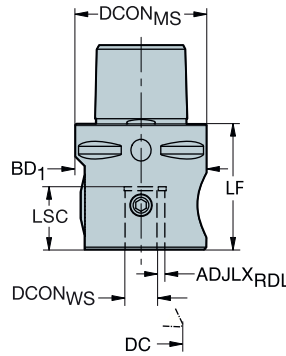

Adaptador 391.37A

| | | | | | Dimensiones, mm | | | | | | |
|-------|-------|-------------------|-------------------|------|--------------------|--------------------|--------------------|----------------------|-------|-----|-------|
| DCN | DCX | CZC _{MS} | CZC _{WS} | CNSC | Código de pedido | DCON _{MS} | DCON _{WS} | ADJLX _{RDL} | LF | BAR | KG |
| 3.00 | 26.00 | C4 | 12 | 3 | C4-391.37A-12 055B | 40.00 | 12.00 | 3.00 | 55.00 | 20 | 0.714 |
| 3.00 | 26.00 | C5 | 12 | 3 | C5-391.37A-12 048B | 50.00 | 12.00 | 3.00 | 48.00 | 20 | 0.799 |
| 3.00 | 32.00 | C5 | 16 | 3 | C5-391.37A-16 070A | 50.00 | 16.00 | 3.00 | 70.00 | 20 | 1.450 |
| 3.00 | 32.00 | C6 | 16 | 3 | C6-391.37A-16 075A | 63.00 | 16.00 | 3.00 | 75.00 | 20 | 1.896 |
| 17.00 | 36.00 | C5 | 20 | 3 | C5-391.37A-20 085A | 50.00 | 20.00 | 5.00 | 85.00 | 20 | 1.616 |
| 17.00 | 36.00 | C6 | 20 | 3 | C6-391.37A-20 085A | 63.00 | 20.00 | 5.00 | 85.00 | 20 | 2.886 |

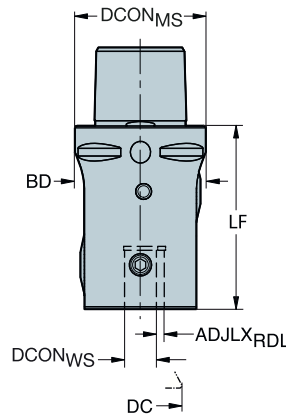

Adaptador 391.37B con contrapeso ajustable

| | | | | | Dimensiones, mm | | | | | | |
|------|-------|-------------------|-------------------|------|--------------------|--------------------|--------------------|----------------------|-------|-----|-------|
| DCN | DCX | CZC _{MS} | CZC _{WS} | CNSC | Código de pedido | DCON _{MS} | DCON _{WS} | ADJLX _{RDL} | LF | BAR | KG |
| 3.00 | 26.00 | C5 | 12 | 3 | C5-391.37B-12 070B | 50.00 | 12.00 | 3.00 | 70.00 | 20 | 1.090 |

Debe utilizarse con barras de mandrinar R429U/R429.90

Para obtener información sobre piezas de repuesto, visite www.sandvik.coromant.com/es



MANDRINADO Mandrinado de precisión

HSK a cabeza de mandrinado de precisión, adaptador

Suministro de refrigerante interior

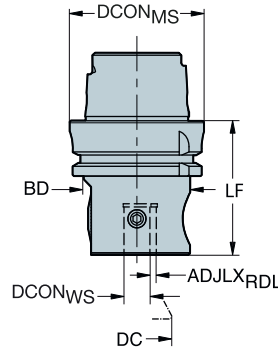

Adaptador 391.37A

| | | | | | Dimensiones, mm | | | | | | | BAR | KG |
|-------|-------|-------------------|-------------------|------|-----------------------|--------------------|--------------------|-----|----------|--------|-----------------|-----|-------|
| DCN | DCX | CZC _{MS} | CZC _{WS} | CNSC | Código de pedido | DCON _{MS} | DCON _{WS} | ISO | ADJLXRDL | LF | BD ₁ | | |
| 3.00 | 26.00 | 63 | 12 | 1 | 392.41037A-6312063B | 63.00 | 12.00 | A | 3.00 | 63.00 | 50.00 | 20 | 1.181 |
| 3.00 | 26.00 | 100 | 12 | 1 | 392.41037A-10012076B | 100.00 | 12.00 | A | 3.00 | 76.00 | 50.00 | 20 | 2.700 |
| 3.00 | 32.00 | 63 | 16 | 1 | 392.41037A-6316085A | 63.00 | 16.00 | A | 3.00 | 85.00 | 63.00 | 20 | 1.770 |
| 17.00 | 36.00 | 63 | 20 | 1 | 392.41037A-63 20 100A | 63.00 | 20.00 | A | 5.00 | 100.00 | 80.00 | 20 | 2.788 |

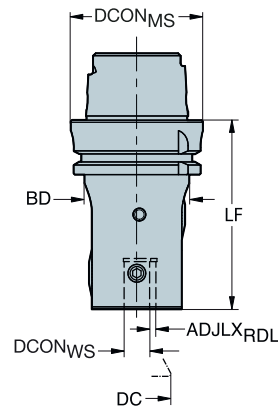

Adaptador 391.37B con contrapeso ajustable

| | | | | | Dimensiones, mm | | | | | | | BAR | KG |
|------|-------|-------------------|-------------------|------|---------------------|--------------------|--------------------|-----|----------|-------|-----------------|-----|-------|
| DCN | DCX | CZC _{MS} | CZC _{WS} | CNSC | Código de pedido | DCON _{MS} | DCON _{WS} | ISO | ADJLXRDL | LF | BD ₁ | | |
| 3.00 | 26.00 | 63 | 12 | 1 | 392.41037B-6312090B | 63.00 | 12.00 | A | 3.00 | 90.00 | 50.00 | 20 | 1.502 |

Debe utilizarse con barras de mandrinar R429U/R429.90

Para obtener información sobre piezas de repuesto, visite www.sandvik.coromant.com/es



K 40



Barra de mandrinar con plaquita intercambiable para cabezas de mandrinado de precisión

Mango cilíndrico - Suministro de refrigerante interior

Barra de acero

KAPR

92°



TCMT, TCMX,
TCGT, TCGX
TCEX
TCMW

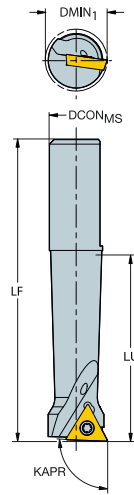

| | | | | Dimensiones, mm | | | | | | | | | |
|-------------------|-------------------|------|------------------|-----------------------|-------|-------|--------|-------|----|-------|-----|---------------|--|
| DMIN ₁ | CZC _{MS} | CNSC | Código de pedido | DCON _{MS} | LU | LF | WF | BAR | KG | CICT | MID | | |
| 8.0 | 06 | 12 | 1 | R429U-A12-08028TC06 | 12.00 | 28.00 | 54.00 | 4.00 | 20 | 0.036 | 1 | TCMT 06 T1 02 | |
| 8.0 | 06 | 12 | 1 | R429U-A12-08040TC06 | 12.00 | 40.00 | 66.00 | 4.00 | 20 | 0.040 | 1 | TCMT 06 T1 02 | |
| 11.0 | 06 | 12 | 1 | R429U-A12-11039TC06 | 12.00 | 39.00 | 65.00 | 5.50 | 20 | 0.048 | 1 | TCMT 06 T1 02 | |
| 11.0 | 06 | 12 | 1 | R429U-A12-11055TC06 | 12.00 | 55.00 | 81.00 | 5.50 | 20 | 0.053 | 1 | TCMT 06 T1 02 | |
| 14.0 | 09 | 12 | 1 | R429U-A12-14042TC09 | 12.00 | 42.00 | 68.00 | 7.00 | 20 | 0.060 | 1 | TCMT 09 02 02 | |
| 14.0 | 09 | 12 | 1 | R429U-A12-14060TC09 | 12.00 | 60.00 | 86.00 | 7.00 | 20 | 0.070 | 1 | TCMT 09 02 02 | |
| 17.0 | 09 | 12 | 1 | R429U-A12-17042TC09 | 12.00 | 42.00 | 68.00 | 8.50 | 20 | 0.060 | 1 | TCMT 09 02 02 | |
| 17.0 | 09 | 12 | 1 | R429U-A12-17060TC09 | 12.00 | 60.00 | 86.00 | 8.50 | 20 | 0.071 | 1 | TCMT 09 02 02 | |
| 20.0 | 09 | 12 | 1 | R429U-A12-20042TC09 | 12.00 | 42.00 | 68.00 | 10.00 | 20 | 0.063 | 1 | TCMT 09 02 02 | |
| 20.0 | 09 | 12 | 1 | R429U-A12-20060TC09 | 12.00 | 60.00 | 86.00 | 10.00 | 20 | 0.072 | 1 | TCMT 09 02 02 | |
| 8.0 | 06 | 16 | 1 | R429U-A16-08028 TC06A | 16.00 | 28.00 | 89.00 | 4.00 | 20 | 0.114 | 1 | TCMT 06 T1 02 | |
| 8.0 | 06 | 16 | 1 | R429U-A16-08040TC06 | 16.00 | 40.00 | 101.00 | 4.00 | 20 | 0.103 | 1 | TCMT 06 T1 02 | |
| 11.0 | 06 | 16 | 1 | R429U-A16-11039 TC06A | 16.00 | 39.00 | 100.00 | 5.50 | 20 | 0.124 | 1 | TCMT 06 T1 02 | |
| 11.0 | 06 | 16 | 1 | R429U-A16-11055TC06 | 16.00 | 55.00 | 116.00 | 5.50 | 20 | 0.120 | 1 | TCMT 06 T1 02 | |
| 14.0 | 09 | 16 | 1 | R429U-A16-14049 TC09A | 16.00 | 49.00 | 110.00 | 1.50 | 20 | 0.148 | 1 | TCMT 09 02 02 | |
| 14.0 | 09 | 16 | 1 | R429U-A16-14070TC09 | 16.00 | 70.00 | 131.00 | 7.00 | 20 | 0.156 | 1 | TCMT 09 02 02 | |
| 17.0 | 09 | 16 | 1 | R429U-A16-17056 TC09A | 16.00 | 56.00 | 117.00 | 8.50 | 20 | 0.165 | 1 | TCMT 09 02 02 | |
| 17.0 | 09 | 16 | 1 | R429U-A16-17080TC09 | 16.00 | 80.00 | 141.00 | 8.50 | 20 | 0.193 | 1 | TCMT 09 02 02 | |
| 20.0 | 09 | 16 | 1 | R429U-A16-20056 TC09A | 16.00 | 56.00 | 117.00 | 10.00 | 20 | 7.400 | 1 | TCMT 09 02 02 | |
| 20.0 | 09 | 16 | 1 | R429U-A16-20080TC09 | 16.00 | 80.00 | 141.00 | 10.00 | 20 | 0.195 | 1 | TCMT 09 02 02 | |
| 23.0 | 09 | 16 | 1 | R429U-A16-23056 TC09A | 16.00 | 56.00 | 117.00 | 11.50 | 20 | 0.160 | 1 | TCMT 09 02 02 | |
| 23.0 | 09 | 16 | 1 | R429U-A16-23080TC09 | 16.00 | 80.00 | 141.00 | 11.50 | 20 | 0.192 | 1 | TCMT 09 02 02 | |
| 26.0 | 09 | 16 | 1 | R429U-A16-26056 TC09A | 16.00 | 56.00 | 117.00 | 13.00 | 20 | 0.160 | 1 | TCMT 09 02 02 | |
| 26.0 | 09 | 16 | 1 | R429U-A16-26080TC09 | 16.00 | 80.00 | 141.00 | 13.00 | 20 | 0.194 | 1 | TCMT 09 02 02 | |
| 17.0 | 09 | 20 | 1 | R429U-A20-17060 TC09A | 20.00 | 60.00 | 134.00 | 8.50 | 20 | 0.260 | 1 | TCMT 09 02 02 | |
| 20.0 | 09 | 20 | 1 | R429U-A20-20070 TC09A | 20.00 | 70.00 | 144.00 | 10.00 | 20 | 0.270 | 1 | TCMT 09 02 02 | |
| 23.0 | 09 | 20 | 1 | R429U-A20-23070 TC09A | 20.00 | 70.00 | 144.00 | 11.50 | 20 | 0.290 | 1 | TCMT 09 02 02 | |
| 26.0 | 09 | 20 | 1 | R429U-A20-26070 TC09A | 20.00 | 70.00 | 144.00 | 13.00 | 20 | 0.290 | 1 | TCMT 09 02 02 | |

Adaptadores recomendados:

A12: 391.37A/B
A16 y A20: 391.37A

Para obtener información sobre piezas de repuesto, visite www.sandvik.coromant.com/es

Para obtener más información sobre plaquitas, consulte el Catálogo de herramientas de torneado



MANDRINADO Mandrinado de precisión

Barra de mandrinar con plaquita intercambiable para cabezas de mandrinado de precisión

Mango cilíndrico - Suministro de refrigerante interior

Barra de metal duro con cabeza de acero soldado



- TCMT, TCMX, TCGT, TCGX, TCEX
- TCMW

KAPR

92°

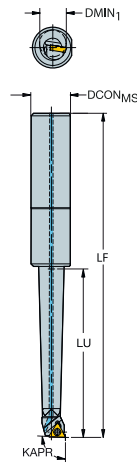

| | | | | Dimensiones, mm | | | | | | | | | | |
|-------------------|-------------------|------|---------------------|--------------------|-------|--------|-------|-----|-------|------|---------------|--|--|--|
| DMIN ₁ | CZC _{MS} | CNSC | Código de pedido | DCON _{MS} | LU | LF | WF | BAR | KG | CICT | MIID | | | |
| 8.0 | 06 | 16 | R429U-E16-08048TC06 | 16.00 | 48.00 | 109.00 | 4.00 | 20 | 0.130 | 1 | TCMT 06 T1 02 | | | |
| 11.0 | 06 | 16 | R429U-E16-11066TC06 | 16.00 | 66.00 | 127.00 | 5.50 | 20 | 0.170 | 1 | TCMT 06 T1 02 | | | |
| 14.0 | 09 | 16 | R429U-E16-14084TC09 | 16.00 | 84.00 | 145.00 | 7.00 | 20 | 0.275 | 1 | TCMT 09 02 02 | | | |
| 17.0 | 09 | 16 | R429U-E16-17096TC09 | 16.00 | 96.00 | 157.00 | 8.50 | 20 | 0.391 | 1 | TCMT 09 02 02 | | | |
| 20.0 | 09 | 16 | R429U-E16-20096TC09 | 16.00 | 96.00 | 157.00 | 10.00 | 20 | 0.394 | 1 | TCMT 09 02 02 | | | |
| 23.0 | 09 | 16 | R429U-E16-23096TC09 | 16.00 | 96.00 | 157.00 | 11.50 | 20 | 0.395 | 1 | TCMT 09 02 02 | | | |
| 26.0 | 09 | 16 | R429U-E16-26096TC09 | 16.00 | 96.00 | 157.00 | 13.00 | 20 | 0.395 | 1 | TCMT 09 02 02 | | | |

Para obtener más información sobre plaquitas, consulte el Catálogo de herramientas de torneado

Barra de mandrinar integral para cabeza de mandrinado de precisión

KAPR

90°

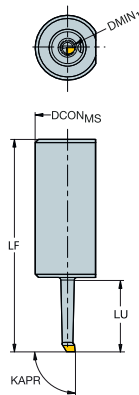

| | | | | Dimensiones, mm | | | | | | | | | | |
|-------------------|-------------------|------|----------------------|-----------------|---|---|---|---|--------------------|-------|-------|------|-----|-------|
| DMIN ₁ | CZC _{MS} | CNSC | Código de pedido | P | M | K | N | S | DCON _{MS} | LU | LF | WF | BAR | KG |
| 3.0 | 12 | 1 | R429.90-03-013-01-CB | ★ | ★ | ★ | ★ | ★ | 12.00 | 13.50 | 40.00 | 1.50 | 20 | 0.039 |
| 5.0 | 12 | 1 | R429.90-05-021-02-CB | ★ | ★ | ★ | ★ | ★ | 12.00 | 21.00 | 48.00 | 2.50 | 20 | 0.042 |

| | | | | Dimensiones, mm | | | | | | | | | | |
|-------------------|-------------------|------|--------------------|-----------------|-------|-------|------|-----|-------|--|--|--|--|--|
| DMIN ₁ | CZC _{MS} | CNSC | Código de pedido | DCON | LU | LF | WF | BAR | KG | | | | | |
| 3.0 | 16 | 1 | R429U-E16-0301501A | 16.00 | 15.00 | 76.00 | 1.50 | 20 | 0.102 | | | | | |
| 5.0 | 16 | 1 | R429U-E16-0502502A | 16.00 | 25.00 | 86.00 | 2.50 | 20 | 0.100 | | | | | |

Adaptadores recomendados:
A12: A391.37A/B
A16: A391.37A



K 42



CoroBore® 825

Herramienta de mandrinado de gran precisión

Aplicación

- Mandrinado de precisión convencional
- Mandrinado a tracción

Área de aplicación ISO



Ventajas y características

- Soluciones de conexión flexibles para cualquier acoplamiento de máquina; elija entre Coromant Capto y los adaptadores modulares EH
- Alcance el voladizo necesario, incluso en diámetros reducidos, con el sistema modular EH
- Sistema fiable con adaptadores rígidos entre la cabeza y el cartucho para un mandrinado estable y sin vibraciones
- CoroBore 825 permite ajustar precisa y manualmente el filo con una resolución de 0.01 mm del diámetro
- Tolerancias de agujero IT6 precisas
- Disponible como herramienta antivibratoria para un mandrinado sin vibraciones, incluso en voladizos largos
- Refrigerante a través de la herramienta



www.sandvik.coromant.com/corobore825

Herramientas

Acoplamientos:

- Coromant Capto®
- Coromant EH
- Mango cilíndrico

Plaquetas

Plaquetas estándar con calidades y geometrías específicas para todo tipo de materiales

- CoroTurn® 107
- CoroTurn® 111 (no disponible como kit)



Ajusta el diámetro 0.002 mm con una escala de nonio. Un giro de 360° modifica el diámetro 0.5 mm.



●●● Silent Tools™

Con un amortiguador Silent Tools™ situado más cerca del filo y una cabeza de mandrinado de precisión de aluminio de longitud reducida, puede aumentar el rendimiento y la productividad.



También disponibles como herramientas de peso ligero. Realice operaciones de mandrinado de grandes diámetros con una mayor estabilidad y sin aumentar el peso de la herramienta.

MANDRINADO Mandrinado de precisión

CoroBore® 826

Herramienta de mandrinado de gran precisión

Aplicación

- Mandrinado de gran precisión

Área de aplicación ISO



Ventajas y características

- Refrigerante de gran precisión de hasta 80 bares dirigido al filo de corte para un excelente control de virutas
- Refrigerante a través de la herramienta y el cartucho
- Reglaje escalonado mediante clics para una configuración simplificada de la herramienta
- Sistema fiable con adaptadores rígidos entre la cabeza y el cartucho para un mandrinado estable y sin vibraciones
- Tolerancias de agujero estrechas hasta IT5
- La herramienta CoroBore® 826 de gran precisión ajusta el filo con una resolución de 2 micras en el diámetro.



www.sandvik.coromant.com/corobore826

Herramientas

Acoplamientos:

- Coromant Capto®

Plaquitas

Plaquitas estándar con calidades y geometrías específicas para todo tipo de materiales

- CoroTurn® 107



Cada clic ajusta el diámetro 0.002 mm. Un giro de 360°, modifica el diámetro 0.1 mm. Modificación total del diámetro en la cabeza de mandrinado de precisión de 1.1-1.3 mm.

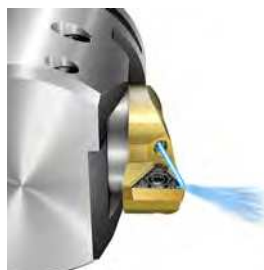

Boquilla de refrigerante de gran precisión para un caudal de refrigerante cuidadosamente dirigido al filo



¡Gama de diámetros extendida gracias al uso de kits de cartuchos!
Consulte la página K84

Herramienta de mandrinado de precisión CoroBore® 825

Coromant Capto® - Suministro de refrigerante interior



- TCMT, TCMX, TCGT, TCGX, TCEX
- TCMW

KAPR
DSGN

92°
1

92°
2

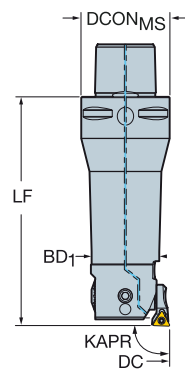
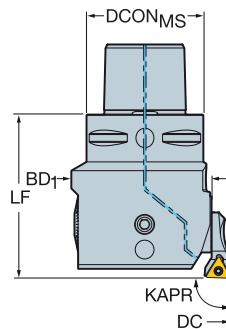
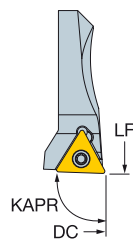

| | | | | | | | Dimensiones, mm | | | | | | | | | | |
|--------|--------|----|-------------------|------|------|------------------|--------------------|----------------------|------|--------|-----------------|----|-------|------|---------------|--|--|
| DCN | DCX | | CZC _{MS} | CNSC | DSGN | Código de pedido | DCON _{MS} | ADJLX _{RDL} | ULDR | LF | BD ₁ | | | CICT | MIID | | |
| 19.00 | 23.00 | 06 | C3 | 3 | 2 | 825-23TC06-C3 | 32.00 | 2.00 | 3.00 | 89.00 | 18.00 | 70 | 0.430 | 1 | TCMT 06 T1 02 | | |
| 23.00 | 29.00 | 06 | C3 | 3 | 2 | 825-29TC06-C3 | 32.00 | 3.00 | 2.00 | 76.00 | 20.00 | 70 | 0.414 | 1 | TCMT 06 T1 02 | | |
| 23.00 | 29.00 | 06 | C4 | 3 | 2 | 825-29TC06-C4 | 40.00 | 3.00 | 2.00 | 85.00 | 20.00 | 70 | 0.897 | 1 | TCMT 06 T1 02 | | |
| 28.00 | 36.00 | 06 | C3 | 3 | 2 | 825-36TC06-C3 | 32.00 | 4.00 | 2.00 | 83.00 | 25.00 | 70 | 0.692 | 1 | TCMT 06 T1 02 | | |
| 28.00 | 36.00 | 06 | C4 | 3 | 2 | 825-36TC06-C4 | 40.00 | 4.00 | 2.00 | 95.00 | 25.00 | 70 | 0.992 | 1 | TCMT 06 T1 02 | | |
| 35.00 | 45.00 | 09 | C3 | 3 | 1 | 825-45TC09-C3 | 32.00 | 5.00 | | 48.00 | 32.00 | 70 | 0.641 | 1 | TCMT 09 02 04 | | |
| 35.00 | 45.00 | 09 | C4 | 3 | 2 | 825-45TC09-C4 | 40.00 | 5.00 | 1.50 | 83.00 | 32.00 | 70 | 1.007 | 1 | TCMT 09 02 04 | | |
| 44.00 | 56.00 | 09 | C4 | 3 | 1 | 825-56TC09-C4 | 40.00 | 6.00 | | 56.00 | 40.00 | 70 | 0.874 | 1 | TCMT 09 02 04 | | |
| 44.00 | 56.00 | 09 | C5 | 3 | 2 | 825-56TC09-C5 | 50.00 | 6.00 | 1.50 | 98.00 | 40.00 | 70 | 1.600 | 1 | TCMT 09 02 04 | | |
| 55.00 | 70.00 | 11 | C5 | 3 | 1 | 825-70TC11-C5 | 50.00 | 7.50 | | 66.00 | 50.00 | 70 | 1.430 | 1 | TCMT 11 03 04 | | |
| 55.00 | 70.00 | 11 | C6 | 3 | 2 | 825-70TC11-C6 | 63.00 | 7.50 | 1.50 | 120.00 | 50.00 | 70 | 2.620 | 1 | TCMT 11 03 04 | | |
| 69.00 | 87.00 | 11 | C5 | 3 | 1 | 825-87TC11-C5 | 50.00 | 9.00 | | 70.00 | 63.00 | 70 | 1.930 | 1 | TCMT 11 03 04 | | |
| 69.00 | 87.00 | 11 | C6 | 3 | 1 | 825-87TC11-C6 | 63.00 | 9.00 | | 78.00 | 63.00 | 70 | 2.360 | 1 | TCMT 11 03 04 | | |
| 86.00 | 107.00 | 11 | C5 | 3 | 1 | 825-107TC11-C5 | 50.00 | 10.50 | | 76.00 | 80.00 | 70 | 2.240 | 1 | TCMT 11 03 04 | | |
| 86.00 | 107.00 | 11 | C6 | 3 | 1 | 825-107TC11-C6 | 63.00 | 10.50 | | 90.00 | 80.00 | 70 | 3.180 | 1 | TCMT 11 03 04 | | |
| 106.00 | 137.00 | 11 | C6 | 3 | 1 | 825-137TC11-C6 | 63.00 | 15.50 | | 90.00 | 100.00 | 70 | 3.792 | 1 | TCMT 11 03 04 | | |
| 106.00 | 137.00 | 11 | C8 | 3 | 1 | 825-137TC11-C8 | 80.00 | 15.50 | | 100.00 | 100.00 | 70 | 5.045 | 1 | TCMT 11 03 04 | | |
| 136.00 | 167.00 | 11 | C6 | 3 | 1 | 825-167TC11-C6 | 63.00 | 15.50 | | 90.00 | 130.00 | 70 | 4.430 | 1 | TCMT 11 03 04 | | |
| 136.00 | 167.00 | 11 | C8 | 3 | 1 | 825-167TC11-C8 | 80.00 | 15.50 | | 100.00 | 130.00 | 70 | 5.570 | 1 | TCMT 11 03 04 | | |

Diámetros válidos para mandrinado frontal.

Para obtener más información sobre mandrinado a tracción, consulte la página K92

Para obtener más información sobre el uso de correderas de extensión, consulte la página K89

Para obtener información sobre componentes, accesorios y piezas de repuesto para herramientas de mandrinar, visite www.sandvik.coromant.com/es

Para obtener más información sobre plaquitas, consulte el Catálogo de herramientas de torneado

Para todas las DSGN 2; LU = DC*ULDR



MANDRINADO Mandrinado de precisión

Herramienta de mandrinado de precisión CoroBore® 825

Mango cilíndrico - Suministro de refrigerante interior



- TCMT, TCMX, TCGT, TCGX, TCEX
- TCMW

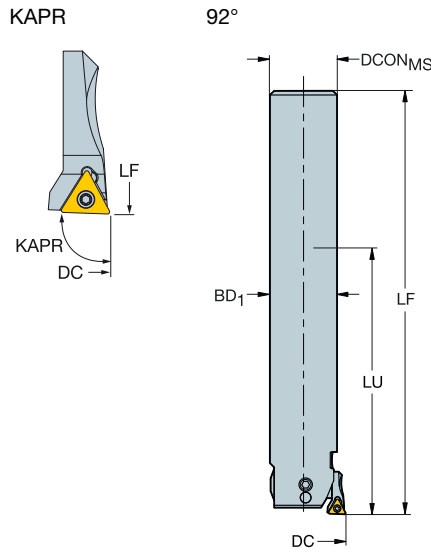

| | | Dimensiones, mm | | | | | | | | | | | | | |
|-------|-------|-----------------|-------------------|------|------------------|--------------------|----------------------|--------|--------|-----------------|----|-------|------|---------------|--|
| DCN | DCX | | CZC _{MS} | CNSC | Código de pedido | DCON _{MS} | ADJLX _{RDL} | LU | LF | BD ₁ | | | CICT | MIID | |
| 19.00 | 23.00 | 06 | 18 | 1 | 825-23TC06-A18 | 18.00 | 2.00 | 77.00 | 128.00 | 18.00 | 70 | 0.731 | 1 | TCMT 06 T1 02 | |
| 23.00 | 29.00 | 06 | 20 | 1 | 825-29TC06-A20 | 20.00 | 3.00 | 81.00 | 132.00 | 20.00 | 70 | 0.606 | 1 | TCMT 06 T1 02 | |
| 28.00 | 36.00 | 06 | 25 | 1 | 825-36TC06-A25 | 25.00 | 4.00 | 101.00 | 158.00 | 25.00 | 70 | 0.951 | 1 | TCMT 06 T1 02 | |

Diámetros válidos para mandrinado frontal.

Para obtener más información sobre mandrinado a tracción, consulte la página K92

Para obtener más información sobre el uso de correderas de extensión, consulte la página K89

Para obtener información sobre componentes, accesorios y piezas de repuesto para herramientas de mandrinar, visite www.sandvik.coromant.com/es

Para obtener más información sobre plaquitas, consulte el Catálogo de herramientas de torneado



K 46



Herramienta de mandrinado de precisión CoroBore® 825

Acoplamiento Coromant EH - Suministro de refrigerante interior



- TCMT, TCMX, TCGT, TCGX, TCEX
- TCMW

KAPR

92°

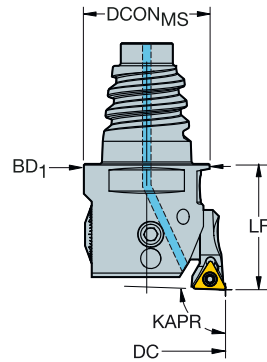
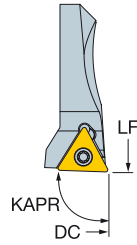

| | | Dimensiones, mm | | | | | | | | | | | | |
|-------|-------|-----------------|-------------------|------|------------------|--------------------|----------------------|-------|-----------------|----|-------|------|---------------|--|
| DCN | DCX | | CZC _{MS} | CNSC | Código de pedido | DCON _{MS} | ADJLX _{RDL} | LF | BD ₁ | | | CICT | MIID | |
| 19.00 | 23.00 | 06 | E16 | 1 | 825-23TC06-EH16 | 15.50 | 2.00 | 25.00 | 18.00 | 70 | 0.500 | 1 | TCMT 06 T1 02 | |
| 23.00 | 29.00 | 06 | E20 | 1 | 825-29TC06-EH20 | 19.30 | 3.00 | 25.00 | 20.00 | 70 | 0.600 | 1 | TCMT 06 T1 02 | |
| 28.00 | 36.00 | 06 | E25 | 1 | 825-36TC06-EH25 | 24.20 | 4.00 | 25.00 | 25.00 | 70 | 0.687 | 1 | TCMT 06 T1 02 | |

Diámetros válidos para mandrinado frontal.

Para obtener más información sobre mandrinado a tracción, consulte la página K92

Para obtener más información sobre el uso de correderas de extensión, consulte la página K89

Para obtener información sobre componentes, accesorios y piezas de repuesto para herramientas de mandrinar, visite www.sandvik.coromant.com/es

Para obtener más información sobre plaquitas, consulte el Catálogo de herramientas de torneado



MANDRINADO Mandrinado de precisión

Herramienta de mandrinado de precisión CoroBore® 826

Coromant Capto® - Suministro de refrigerante de precisión

KAPR 92°

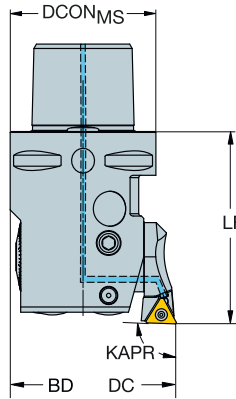

- TCMT, TCMX, TCGT, TCGX, TCEX
- TCMW

| | | | | | | Dimensiones, mm | | | | | | | | |
|-------|-------|----|-------------------|------|------------------|--------------------|----------------------|-------|-----------------|----|-------|------|---------------|--|
| DCN | DCX | | CZC _{MS} | CNSC | Código de pedido | DCON _{MS} | ADJLX _{RDL} | LF | BD ₁ | | | CICT | MIID | |
| 35.45 | 36.55 | 09 | C3 | 3 | 826-36TC09-C3HP | 32.00 | 0.55 | 48.00 | 32.00 | 70 | 0.566 | 1 | TCMT 09 02 04 | |
| 36.45 | 37.55 | 09 | C3 | 3 | 826-37TC09-C3HP | 32.00 | 0.55 | 48.00 | 32.00 | 70 | 0.565 | 1 | TCMT 09 02 04 | |
| 37.45 | 38.55 | 09 | C3 | 3 | 826-38TC09-C3HP | 32.00 | 0.55 | 48.00 | 32.00 | 70 | 0.631 | 1 | TCMT 09 02 04 | |
| 38.45 | 39.55 | 09 | C3 | 3 | 826-39TC09-C3HP | 32.00 | 0.55 | 48.00 | 32.00 | 70 | 0.640 | 1 | TCMT 09 02 04 | |
| 39.45 | 40.55 | 09 | C3 | 3 | 826-40TC09-C3HP | 32.00 | 0.55 | 48.00 | 32.00 | 70 | 0.647 | 1 | TCMT 09 02 04 | |
| 40.45 | 41.55 | 09 | C3 | 3 | 826-41TC09-C3HP | 32.00 | 0.55 | 48.00 | 32.00 | 70 | 0.290 | 1 | TCMT 09 02 04 | |
| 41.45 | 42.55 | 09 | C3 | 3 | 826-42TC09-C3HP | 32.00 | 0.55 | 48.00 | 32.00 | 70 | 0.290 | 1 | TCMT 09 02 04 | |
| 42.45 | 43.55 | 09 | C3 | 3 | 826-43TC09-C3HP | 32.00 | 0.55 | 48.00 | 32.00 | 70 | 0.290 | 1 | TCMT 09 02 04 | |
| 43.45 | 44.55 | 09 | C3 | 3 | 826-44TC09-C3HP | 32.00 | 0.55 | 48.00 | 32.00 | 70 | 0.290 | 1 | TCMT 09 02 04 | |
| 44.45 | 45.55 | 09 | C4 | 3 | 826-45TC09-C4HP | 40.00 | 0.55 | 56.00 | 40.00 | 70 | 0.591 | 1 | TCMT 09 02 04 | |
| 45.45 | 46.55 | 09 | C4 | 3 | 826-46TC09-C4HP | 40.00 | 0.55 | 56.00 | 40.00 | 70 | 0.570 | 1 | TCMT 09 02 04 | |
| 46.45 | 47.55 | 09 | C4 | 3 | 826-47TC09-C4HP | 40.00 | 0.55 | 56.00 | 40.00 | 70 | 1.104 | 1 | TCMT 09 02 04 | |
| 47.45 | 48.55 | 09 | C4 | 3 | 826-48TC09-C4HP | 40.00 | 0.55 | 56.00 | 40.00 | 70 | 0.570 | 1 | TCMT 09 02 04 | |
| 48.45 | 49.55 | 09 | C4 | 3 | 826-49TC09-C4HP | 40.00 | 0.55 | 56.00 | 40.00 | 70 | 0.570 | 1 | TCMT 09 02 04 | |
| 49.45 | 50.55 | 09 | C4 | 3 | 826-50TC09-C4HP | 40.00 | 0.55 | 56.00 | 40.00 | 70 | 0.918 | 1 | TCMT 09 02 04 | |
| 50.45 | 51.55 | 09 | C4 | 3 | 826-51TC09-C4HP | 40.00 | 0.55 | 56.00 | 40.00 | 70 | 0.570 | 1 | TCMT 09 02 04 | |
| 51.45 | 52.55 | 09 | C4 | 3 | 826-52TC09-C4HP | 40.00 | 0.55 | 56.00 | 40.00 | 70 | 0.940 | 1 | TCMT 09 02 04 | |
| 52.45 | 53.55 | 09 | C4 | 3 | 826-53TC09-C4HP | 40.00 | 0.55 | 56.00 | 40.00 | 70 | 0.570 | 1 | TCMT 09 02 04 | |
| 53.45 | 54.55 | 09 | C4 | 3 | 826-54TC09-C4HP | 40.00 | 0.55 | 56.00 | 40.00 | 70 | 0.570 | 1 | TCMT 09 02 04 | |
| 54.45 | 55.55 | 09 | C4 | 3 | 826-55TC09-C4HP | 40.00 | 0.55 | 56.00 | 40.00 | 70 | 0.570 | 1 | TCMT 09 02 04 | |
| 55.35 | 56.65 | 11 | C5 | 3 | 826-56TC11-C5HP | 50.00 | 0.65 | 66.00 | 50.00 | 70 | 1.397 | 1 | TCMT 11 03 04 | |
| 56.35 | 57.65 | 11 | C5 | 3 | 826-57TC11-C5HP | 50.00 | 0.65 | 66.00 | 50.00 | 70 | 1.455 | 1 | TCMT 11 03 04 | |
| 57.35 | 58.65 | 11 | C5 | 3 | 826-58TC11-C5HP | 50.00 | 0.65 | 66.00 | 50.00 | 70 | 1.414 | 1 | TCMT 11 03 04 | |
| 58.35 | 59.65 | 11 | C5 | 3 | 826-59TC11-C5HP | 50.00 | 0.65 | 66.00 | 50.00 | 70 | 1.070 | 1 | TCMT 11 03 04 | |
| 59.35 | 60.65 | 11 | C5 | 3 | 826-60TC11-C5HP | 50.00 | 0.65 | 66.00 | 50.00 | 70 | 1.466 | 1 | TCMT 11 03 04 | |
| 60.35 | 61.65 | 11 | C5 | 3 | 826-61TC11-C5HP | 50.00 | 0.65 | 66.00 | 50.00 | 70 | 1.070 | 1 | TCMT 11 03 04 | |
| 61.35 | 62.65 | 11 | C5 | 3 | 826-62TC11-C5HP | 50.00 | 0.65 | 66.00 | 50.00 | 70 | 1.070 | 1 | TCMT 11 03 04 | |
| 62.35 | 63.65 | 11 | C5 | 3 | 826-63TC11-C5HP | 50.00 | 0.65 | 66.00 | 50.00 | 70 | 1.426 | 1 | TCMT 11 03 04 | |
| 63.35 | 64.65 | 11 | C5 | 3 | 826-64TC11-C5HP | 50.00 | 0.65 | 66.00 | 50.00 | 70 | 1.503 | 1 | TCMT 11 03 04 | |
| 64.35 | 65.65 | 11 | C5 | 3 | 826-65TC11-C5HP | 50.00 | 0.65 | 66.00 | 50.00 | 70 | 1.520 | 1 | TCMT 11 03 04 | |
| 65.35 | 66.65 | 11 | C5 | 3 | 826-66TC11-C5HP | 50.00 | 0.65 | 66.00 | 50.00 | 70 | 1.070 | 1 | TCMT 11 03 04 | |
| 66.35 | 67.65 | 11 | C5 | 3 | 826-67TC11-C5HP | 50.00 | 0.65 | 66.00 | 50.00 | 70 | 1.070 | 1 | TCMT 11 03 04 | |
| 67.35 | 68.65 | 11 | C5 | 3 | 826-68TC11-C5HP | 50.00 | 0.65 | 66.00 | 50.00 | 70 | 1.070 | 1 | TCMT 11 03 04 | |
| 68.35 | 69.65 | 11 | C5 | 3 | 826-69TC11-C5HP | 50.00 | 0.65 | 66.00 | 50.00 | 70 | 1.070 | 1 | TCMT 11 03 04 | |
| 69.35 | 70.65 | 11 | C5 | 3 | 826-70TC11-C5HP | 50.00 | 0.65 | 66.00 | 50.00 | 70 | 1.455 | 1 | TCMT 11 03 04 | |
| 70.35 | 71.65 | 11 | C5 | 3 | 826-71TC11-C5HP | 50.00 | 0.65 | 66.00 | 50.00 | 70 | 1.070 | 1 | TCMT 11 03 04 | |
| 71.35 | 72.65 | 11 | C5 | 3 | 826-72TC11-C5HP | 50.00 | 0.65 | 66.00 | 50.00 | 70 | 1.070 | 1 | TCMT 11 03 04 | |
| 72.35 | 73.65 | 11 | C5 | 3 | 826-73TC11-C5HP | 50.00 | 0.65 | 66.00 | 50.00 | 70 | 1.557 | 1 | TCMT 11 03 04 | |
| 73.35 | 74.65 | 11 | C6 | 3 | 826-74TC11-C6HP | 63.00 | 0.65 | 78.00 | 63.00 | 70 | 1.940 | 1 | TCMT 11 03 04 | |
| 74.35 | 75.65 | 11 | C6 | 3 | 826-75TC11-C6HP | 63.00 | 0.65 | 78.00 | 63.00 | 70 | 1.940 | 1 | TCMT 11 03 04 | |
| 75.35 | 76.65 | 11 | C6 | 3 | 826-76TC11-C6HP | 63.00 | 0.65 | 78.00 | 63.00 | 70 | 2.400 | 1 | TCMT 11 03 04 | |
| 76.35 | 77.65 | 11 | C6 | 3 | 826-77TC11-C6HP | 63.00 | 0.65 | 78.00 | 63.00 | 70 | 1.940 | 1 | TCMT 11 03 04 | |
| 77.35 | 78.65 | 11 | C6 | 3 | 826-78TC11-C6HP | 63.00 | 0.65 | 78.00 | 63.00 | 70 | 1.940 | 1 | TCMT 11 03 04 | |
| 78.35 | 79.65 | 11 | C6 | 3 | 826-79TC11-C6HP | 63.00 | 0.65 | 78.00 | 63.00 | 70 | 1.940 | 1 | TCMT 11 03 04 | |

Para obtener información sobre componentes, accesorios y piezas de repuesto para herramientas de mandrinar, visite www.sandvik.coromant.com/es
Para obtener más información sobre plaquitas, consulte el Catálogo de herramientas de torneado



K 48



Herramienta de mandrinado de precisión CoroBore® 826

Coromant Capto® - Suministro de refrigerante de precisión

KAPR

92°



- TCMT, TCMX, TCGT, TCGX, TCEX
- TCMW

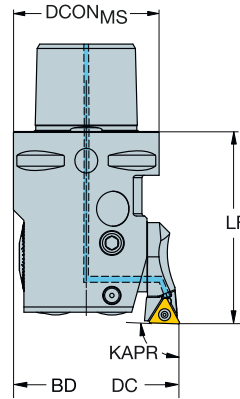

| | | Dimensiones, mm | | | | | | | | | | | |
|-------|-------|-----------------|-------------------|------|------------------|--------------------|----------------------|-------|-----------------|----|-------|------|---------------|
| DCN | DCX | | CZC _{MS} | CNSC | Código de pedido | DCON _{MS} | ADJLX _{RDL} | LF | BD ₁ | | | CICT | MIID |
| 79.35 | 80.65 | 11 | C6 | 3 | 826-80TC11-C6HP | 63.00 | 0.65 | 78.00 | 63.00 | 70 | 1.940 | 1 | TCMT 11 03 04 |
| 80.35 | 81.65 | 11 | C6 | 3 | 826-81TC11-C6HP | 63.00 | 0.65 | 78.00 | 63.00 | 70 | 1.940 | 1 | TCMT 11 03 04 |
| 81.35 | 82.65 | 11 | C6 | 3 | 826-82TC11-C6HP | 63.00 | 0.65 | 78.00 | 63.00 | 70 | 1.940 | 1 | TCMT 11 03 04 |
| 82.35 | 83.65 | 11 | C6 | 3 | 826-83TC11-C6HP | 63.00 | 0.65 | 78.00 | 63.00 | 70 | 1.940 | 1 | TCMT 11 03 04 |
| 83.35 | 84.65 | 11 | C6 | 3 | 826-84TC11-C6HP | 63.00 | 0.65 | 78.00 | 63.00 | 70 | 1.940 | 1 | TCMT 11 03 04 |
| 84.35 | 85.65 | 11 | C6 | 3 | 826-85TC11-C6HP | 63.00 | 0.65 | 78.00 | 63.00 | 70 | 1.940 | 1 | TCMT 11 03 04 |
| 85.35 | 86.65 | 11 | C6 | 3 | 826-86TC11-C6HP | 63.00 | 0.65 | 78.00 | 63.00 | 70 | 1.940 | 1 | TCMT 11 03 04 |
| 86.35 | 87.65 | 11 | C6 | 3 | 826-87TC11-C6HP | 63.00 | 0.65 | 78.00 | 63.00 | 70 | 1.940 | 1 | TCMT 11 03 04 |
| 87.35 | 88.65 | 11 | C6 | 3 | 826-88TC11-C6HP | 63.00 | 0.65 | 78.00 | 63.00 | 70 | 1.940 | 1 | TCMT 11 03 04 |
| 88.35 | 89.65 | 11 | C6 | 3 | 826-89TC11-C6HP | 63.00 | 0.65 | 78.00 | 63.00 | 70 | 1.940 | 1 | TCMT 11 03 04 |
| 89.35 | 90.65 | 11 | C6 | 3 | 826-90TC11-C6HP | 63.00 | 0.65 | 78.00 | 63.00 | 70 | 1.940 | 1 | TCMT 11 03 04 |
| 90.35 | 91.65 | 11 | C6 | 3 | 826-91TC11-C6HP | 63.00 | 0.65 | 78.00 | 63.00 | 70 | 1.940 | 1 | TCMT 11 03 04 |

Para obtener información sobre componentes, accesorios y piezas de repuesto para herramientas de mandrinar, visite www.sandvik.coromant.com/es
Para obtener más información sobre plaquitas, consulte el Catálogo de herramientas de torneado



MANDRINADO Mandrinado de precisión

Herramienta de mandrinado de precisión CoroBore® 826

Coromant Capto® - Suministro de refrigerante interior

KAPR 92°

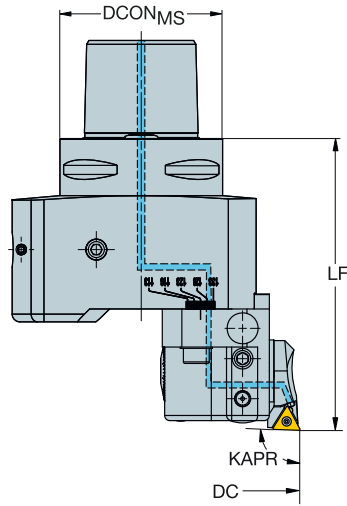
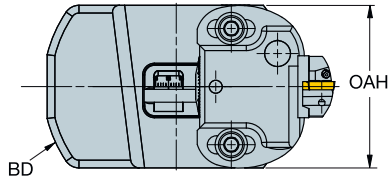

- TCMT, TCMX, TCGT, TCGX, TCEX
- TCMW

| | | | | | Dimensiones, mm | | | | | | | | | |
|--------|--------|----|-------------------|------|------------------|--------------------|----------------------|--------|-------|-----------------|-----|-------|------|---------------|
| DCN | DCX | | CZC _{MS} | CNSC | Código de pedido | DCON _{MS} | ADJLX _{ROD} | LF | OAH | BD ₁ | BAR | KG | CICT | MIID |
| 91.35 | 112.65 | 11 | C6 | 3 | 826-112TC11-C6HP | 63.00 | 10.65 | 113.00 | 63.00 | 85.00 | 70 | 3.215 | 1 | TCMT 11 03 04 |
| 112.35 | 133.65 | 11 | C6 | 3 | 826-133TC11-C6HP | 63.00 | 10.65 | 113.00 | 63.00 | 105.00 | 70 | 3.645 | 1 | TCMT 11 03 04 |
| 133.35 | 154.65 | 11 | C6 | 3 | 826-154TC11-C6HP | 63.00 | 10.65 | 113.00 | 63.00 | 125.00 | 70 | 3.940 | 1 | TCMT 11 03 04 |

Para obtener información sobre componentes, accesorios y piezas de repuesto para herramientas de mandrinar, visite www.sandvik.coromant.com/es
 Para obtener más información sobre plaquitas, consulte el Catálogo de herramientas de torneado



K 50



Herramienta de mandrinado de precisión CoroBore® 825 de peso ligero

Coromant Capto® - Suministro de refrigerante interior

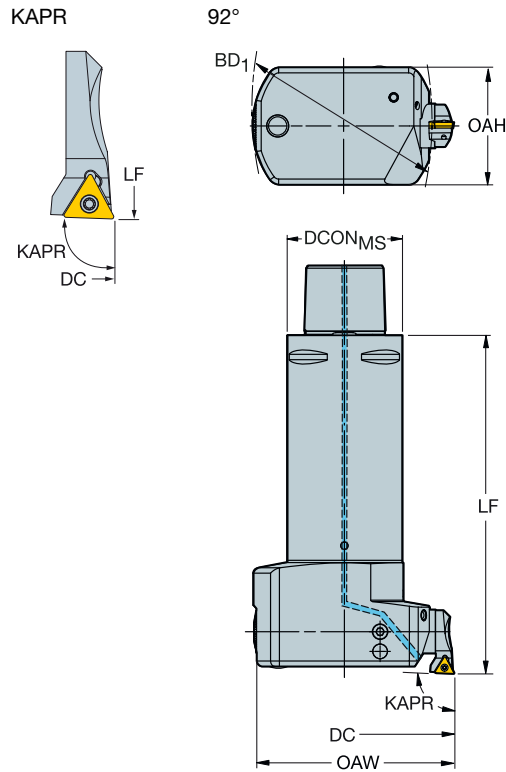

- TCMT, TCMX, TCGT, TCGX, TCEX
- TCMW

| | | | | | Dimensiones, mm | | | | | | | | | |
|--------|--------|----|-------------------|------|------------------|--------------------|----------------------|--------|-------|-----------------|----|-------|------|---------------|
| DCN | DCX | | CZC _{MS} | CNSC | Código de pedido | DCON _{MS} | ADJLX _{RDL} | LF | OAH | BD ₁ | | | CICT | MIID |
| 69.00 | 87.00 | 11 | C5 | 3 | 825L-87TC11-C5 | 50.00 | 9.00 | 150.00 | 51.00 | 63.00 | 70 | 2.150 | 1 | TCMT 11 03 04 |
| 86.00 | 107.00 | 11 | C5 | 3 | 825L-107TC11-C5 | 50.00 | 10.50 | 156.00 | 51.00 | 80.00 | 70 | 2.230 | 1 | TCMT 11 03 04 |
| 106.00 | 137.00 | 11 | C6 | 3 | 825L-137TC11-C6 | 63.00 | 15.50 | 190.00 | 64.00 | 100.00 | 70 | 3.970 | 1 | TCMT 11 03 04 |
| 106.00 | 137.00 | 11 | C8 | 3 | 825L-137TC11-C8 | 80.00 | 15.50 | 200.00 | 80.00 | 100.00 | 70 | 4.885 | 1 | TCMT 11 03 04 |
| 136.00 | 167.00 | 11 | C8 | 3 | 825L-167TC11-C8 | 80.00 | 15.50 | 200.00 | 80.00 | 130.00 | 70 | 5.160 | 1 | TCMT 11 03 04 |

Diámetros válidos para mandrinado frontal.

Para obtener más información sobre mandrinado a tracción, consulte la página K92

Para obtener más información sobre el uso de correderas de extensión, consulte la página K89

Para obtener información sobre componentes, accesorios y piezas de repuesto para herramientas de mandrinar, visite www.sandvik.coromant.com/es

Para obtener más información sobre plaquitas, consulte el Catálogo de herramientas de torneado



MANDRINADO Mandrinado de precisión

Herramienta antivibratoria de mandrinado de precisión CoroBore® 825

Coromant Capto® - Suministro de refrigerante interior

KAPR
DSGN

92°
1

92°
2

SilentTools®



- TCMT, TCMX, TCGT, TCGX, TCEX
- TCMW

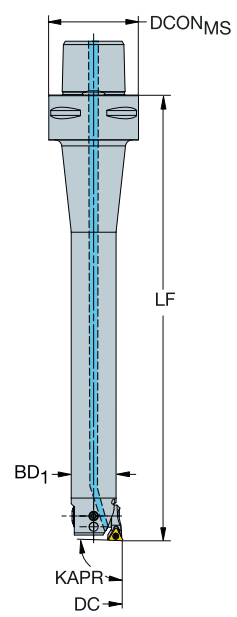
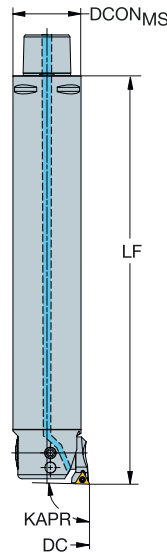

| | | | | | | Dimensiones, mm | | | | | | | | | | |
|--------|--------|----|-------------------|------|------|-------------------|--------------------|----------------------|------|--------|-------|-----------------|--------|--------|---------------|---------------|
| DCN | DCX | | CZC _{MS} | CNSC | DSGN | Código de pedido | DCON _{MS} | ADJLX _{RDL} | ULDR | LF | OAH | BD ₁ | | | CICT | MID |
| 19.00 | 23.00 | 06 | C4 | 3 | 2 | 825D-23TC06U-C4L | 40.00 | 2.00 | 6.00 | 163.00 | | 18.00 | 70 | 0.568 | 1 | TCMT 06 T1 02 |
| 23.00 | 29.00 | 06 | C4 | 3 | 2 | 825D-29TC06U-C4L | 40.00 | 3.00 | 6.00 | 199.00 | | 20.00 | 70 | 0.728 | 1 | TCMT 06 T1 02 |
| 28.00 | 36.00 | 06 | C3 | 3 | 2 | 825D-36TC06U-C3L | 32.00 | 4.00 | 6.00 | 216.00 | | 25.00 | 70 | 0.968 | 1 | TCMT 06 T1 02 |
| 35.00 | 45.00 | 09 | C3 | 3 | 1 | 825D-45TC09U-C3L | 32.00 | 5.00 | 6.00 | 221.00 | | 32.00 | 70 | 1.484 | 1 | TCMT 09 02 04 |
| 35.00 | 45.00 | 09 | C4 | 3 | 2 | 825D-45TC09U-C4L | 40.00 | 5.00 | 6.00 | 270.00 | | 32.00 | 70 | 1.924 | 1 | TCMT 09 02 04 |
| 35.00 | 45.00 | 09 | C6 | 3 | 2 | 825D-45TC09U-C6L | 63.00 | 5.00 | 6.00 | 297.00 | | 32.00 | 70 | 2.574 | 1 | TCMT 09 02 04 |
| 44.00 | 56.00 | 09 | C4 | 3 | 1 | 825D-56TC09U-C4L | 40.00 | 6.00 | 6.00 | 220.00 | 40.00 | 70 | 2.124 | 1 | TCMT 09 02 04 | |
| 44.00 | 56.00 | 09 | C5 | 3 | 2 | 825D-56TC09U-C5L | 50.00 | 6.00 | 6.00 | 336.00 | 40.00 | 70 | 3.744 | 1 | TCMT 09 02 04 | |
| 44.00 | 56.00 | 09 | C6 | 3 | 2 | 825D-56TC09U-C6L | 63.00 | 6.00 | 6.00 | 401.00 | 40.00 | 70 | 4.384 | 1 | TCMT 09 02 04 | |
| 55.00 | 70.00 | 11 | C5 | 3 | 1 | 825D-70TC11U-C5M | 50.00 | 7.50 | 6.00 | 300.00 | 50.00 | 70 | 4.940 | 1 | TCMT 11 03 04 | |
| 55.00 | 70.00 | 11 | C6 | 3 | 2 | 825D-70TC11U-C6M | 63.00 | 7.50 | 5.60 | 400.00 | 50.00 | 70 | 6.789 | 1 | TCMT 11 03 04 | |
| 69.00 | 87.00 | 11 | C6 | 3 | 1 | 825D-87TC11U-C6M | 63.00 | 9.00 | 6.00 | 400.00 | 63.00 | 70 | 9.659 | 1 | TCMT 11 03 04 | |
| 69.00 | 87.00 | 11 | C8 | 3 | 2 | 825D-87TC11U-C8S | 80.00 | 9.00 | 5.60 | 500.00 | 63.00 | 70 | 12.869 | 1 | TCMT 11 03 04 | |
| 86.00 | 107.00 | 11 | C6 | 3 | 1 | 825D-107TC11U-C6M | 63.00 | 10.50 | 6.00 | 400.00 | 64.00 | 80.00 | 70 | 9.729 | 1 | TCMT 11 03 04 |
| 86.00 | 107.00 | 11 | C8 | 3 | 1 | 825D-107TC11U-C8M | 80.00 | 10.50 | 6.00 | 500.00 | 80.00 | 70 | 18.089 | 1 | TCMT 11 03 04 | |
| 86.00 | 107.00 | 11 | C8 | 3 | 1 | 825D-107TC11U-C8S | 80.00 | 10.50 | 6.00 | 410.00 | 80.00 | 70 | 15.669 | 1 | TCMT 11 03 04 | |
| 106.00 | 137.00 | 11 | C6 | 3 | 1 | 825D-137TC11U-C6M | 63.00 | 15.50 | 6.00 | 400.00 | 64.00 | 100.00 | 70 | 9.809 | 1 | TCMT 11 03 04 |
| 106.00 | 137.00 | 11 | C8 | 3 | 1 | 825D-137TC11U-C8M | 80.00 | 15.50 | 6.00 | 500.00 | 81.00 | 100.00 | 70 | 18.199 | 1 | TCMT 11 03 04 |
| 106.00 | 137.00 | 11 | C8 | 3 | 1 | 825D-137TC11U-C8S | 80.00 | 15.50 | 6.00 | 400.00 | 81.00 | 100.00 | 70 | 15.759 | 1 | TCMT 11 03 04 |
| 136.00 | 167.00 | 11 | C8 | 3 | 1 | 825D-167TC11U-C8S | 80.00 | 15.50 | 6.00 | 500.00 | 81.00 | 130.00 | 70 | 18.359 | 1 | TCMT 11 03 04 |

Diámetros válidos para mandrinado frontal.

Para obtener más información sobre mandrinado a tracción, consulte la página K92

Para obtener más información sobre el uso de correderas de extensión, consulte la página K89

Para obtener información sobre componentes, accesorios y piezas de repuesto para herramientas de mandrinar, visite www.sandvik.coromant.com/es

Para obtener más información sobre plaquitas, consulte el Catálogo de herramientas de torneado



L2



N23



N15



K89

CoroBore® 825 XL/CoroBore® 826 XL

Herramienta de mandrinado de precisión para grandes diámetros

Aplicación

- Mandrinado de precisión
- Mandrinado a tracción
- Operaciones exteriores

Área de aplicación ISO



Ventajas y características

- Sistema fiable con adaptadores rígidos entre la cabeza y el cartucho para un mandrinado estable y sin vibraciones
- Portaherramientas específicos optimizados para mandrinado de diámetros grandes
- Tolerancias de agujero estrechas (hasta IT5 para CoroBore 826)
- Cartucho diseñado para lograr la máxima estabilidad
- Refrigerante interior
- El diámetro de 298-1275 mm está hecho de aluminio de gran resistencia, lo que reduce el peso del conjunto
- Recubrimiento duro para la protección de la superficie
- Utilice correderas de extensión para ajuste radial y mandrinado a tracción
- Base modular robusta para la creación de conjuntos en diferentes aplicaciones (mandrinado en desbaste, mandrinado de precisión, ranurado frontal, spiro grooving y torneado con interpolación)



www.sandvik.coromant.com/corobore825

●●●● SilentTools®

Herramientas

Acoplamientos:

- Coromant Capto®
- En eje

Plaquetas

Plaquetas estándar con calidades y geometrías específicas para todo tipo de materiales

- CoroTurn® 107

Ajuste del diámetro:

825: ajusta el diámetro 0.002 mm con un nonio. Un giro de 360° modifica el diámetro 0.5 mm.

826: cada clic ajusta el diámetro 0.002 mm. Un giro de 360° modifica el diámetro 0.1 mm. Modificación total del diámetro en la cabeza de mandrinado de precisión de 1.1-1.3 mm.

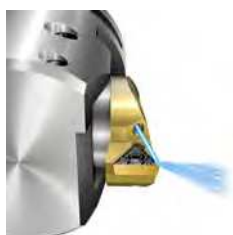

Boquilla de refrigerante de gran precisión para un caudal de refrigerante cuidadosamente dirigido al filo

Disponibles como herramientas de peso ligero. Mandrine diámetros grandes sin aumentar el peso de la herramienta.



Utilice el mismo puente/extensión de puente para el desbaste, acabado y ranurado frontal a partir de 150 mm de diámetro (contrapeso necesario para acabado).



Utilice correderas de extensión para ajuste radial y mandrinado a tracción



MANDRINADO Mandrinado de precisión

Herramienta de mandrinado de precisión CoroBore® 825 XL

Coromant Capto® - Suministro de refrigerante interior

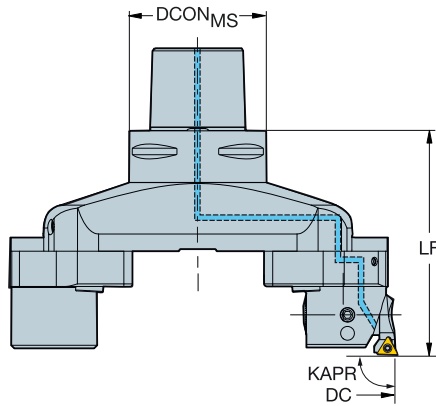
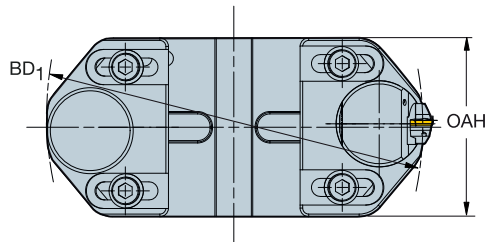
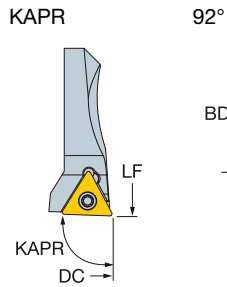

- TCMT, TCMX, TCGT, TCGX, TCEX
- TCMW

| | | | | | Dimensiones, mm | | | | | | | | | | | |
|--------|--------|----|-------------------|------|------------------|--------------------|----------------------|--------|--------|-----------------|----|--------|------|---------------|--|--|
| DCN | DCX | | CZC _{MS} | CNSC | Código de pedido | DCON _{MS} | ADJLX _{RDL} | LF | OAH | BD ₁ | | | CICT | MIID | | |
| 148.00 | 215.00 | 11 | C6 | 3 | 825-215TC11-C6 | 63.00 | 33.50 | 118.00 | 104.00 | 145.00 | 70 | 4.534 | 1 | TCMT 11 03 04 | | |
| 148.00 | 215.00 | 11 | C8 | 3 | 825-215TC11-C8 | 80.00 | 33.50 | 130.00 | 104.00 | 145.00 | 70 | 7.500 | 1 | TCMT 11 03 04 | | |
| 148.00 | 215.00 | 11 | C10 | 3 | 825-215TC11-C10 | 100.00 | 33.50 | 136.00 | 104.00 | 145.00 | 70 | 9.460 | 1 | TCMT 11 03 04 | | |
| 198.00 | 265.00 | 11 | C6 | 3 | 825-265TC11-C6 | 63.00 | 33.50 | 118.00 | 104.00 | 195.00 | 70 | 4.750 | 1 | TCMT 11 03 04 | | |
| 198.00 | 265.00 | 11 | C8 | 3 | 825-265TC11-C8 | 80.00 | 33.50 | 130.00 | 104.00 | 195.00 | 70 | 9.100 | 1 | TCMT 11 03 04 | | |
| 198.00 | 265.00 | 11 | C10 | 3 | 825-265TC11-C10 | 100.00 | 33.50 | 136.00 | 104.00 | 195.00 | 70 | 10.850 | 1 | TCMT 11 03 04 | | |
| 248.00 | 315.00 | 11 | C6 | 3 | 825-315TC11-C6 | 63.00 | 33.50 | 118.00 | 104.00 | 245.00 | 70 | 5.400 | 1 | TCMT 11 03 04 | | |
| 248.00 | 315.00 | 11 | C8 | 3 | 825-315TC11-C8 | 80.00 | 33.50 | 130.00 | 104.00 | 245.00 | 70 | 10.350 | 1 | TCMT 11 03 04 | | |
| 248.00 | 315.00 | 11 | C10 | 3 | 825-315TC11-C10 | 100.00 | 33.50 | 136.00 | 104.00 | 245.00 | 70 | 12.570 | 1 | TCMT 11 03 04 | | |

Diámetros válidos para mandrinado frontal.

Para obtener más información sobre mandrinado exterior, consulte la página K94

Para obtener más información sobre mandrinado a tracción, consulte la página K92

Para obtener más información sobre el uso de correderas de extensión, consulte la página K90

Para obtener información sobre componentes, accesorios y piezas de repuesto para herramientas de mandrinado, visite www.sandvik.coromant.com/es

Para obtener más información sobre plaquitas, consulte el Catálogo de herramientas de torneado



K 54



Herramienta de mandrinado de precisión CoroBore® 826 XL

Coromant Capto® - Suministro de refrigerante interior



KAPR
STDNO

92°
ISO26623-1

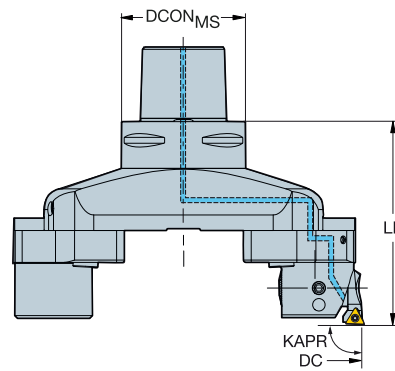
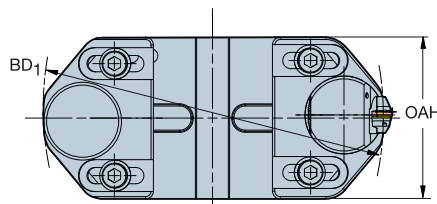
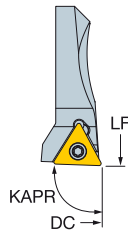

- TCMT, TCMX, TCGT, TCGX, TCEX
- TCMW

| | | | | | | Dimensiones, mm | | | | | | | | | |
|--------|--------|----|-----|-------------------|------|------------------|--------------------|----------------------|--------|--------|-----------------|----|-------|------|---------------|
| DCN | DCX | | | GZC _{MS} | CNSC | Código de pedido | DCON _{MS} | ADJLX _{RDL} | LF | OAH | BD ₁ | | | CICT | MIID |
| 154.35 | 207.65 | 11 | 1/4 | C6 | 3 | 826-207TC11-C6HP | 63.00 | 26.65 | 125.00 | 104.00 | 145.00 | 70 | 3.560 | 1 | TCMT 11 03 04 |
| 154.35 | 207.65 | 11 | 1/4 | C8 | 3 | 826-207TC11-C8HP | 80.00 | 26.65 | 137.00 | 104.00 | 145.00 | 70 | 6.430 | 1 | TCMT 11 03 04 |
| 204.35 | 257.65 | 11 | 1/4 | C6 | 3 | 826-257TC11-C6HP | 63.00 | 26.65 | 125.00 | 104.00 | 195.00 | 70 | 3.880 | 1 | TCMT 11 03 04 |
| 204.35 | 257.65 | 11 | 1/4 | C8 | 3 | 826-257TC11-C8HP | 80.00 | 26.65 | 137.00 | 104.00 | 195.00 | 70 | 7.630 | 1 | TCMT 11 03 04 |
| 254.35 | 307.65 | 11 | 1/4 | C6 | 3 | 826-307TC11-C6HP | 63.00 | 26.65 | 125.00 | 104.00 | 245.00 | 70 | 4.240 | 1 | TCMT 11 03 04 |
| 254.35 | 307.65 | 11 | 1/4 | C8 | 3 | 826-307TC11-C8HP | 80.00 | 26.65 | 137.00 | 104.00 | 245.00 | 70 | 8.720 | 1 | TCMT 11 03 04 |

Diámetros válidos para mandrinado frontal.

No se recomienda el mandrinado a tracción con CoroBore® 826

Para obtener más información sobre el uso de correderas de extensión, consulte la página K92

Para obtener más información sobre mandrinado exterior, consulte la página K94

Para obtener información sobre componentes, accesorios y piezas de repuesto para herramientas de mandrinar, visite www.sandvik.coromant.com/es

Para obtener más información sobre plaquitas, consulte el Catálogo de herramientas de torneado



MANDRINADO Mandrinado de precisión

Herramienta de mandrinado de precisión CoroBore® 825 XL de peso ligero

Eje - Suministro de refrigerante interior



KAPR

92°

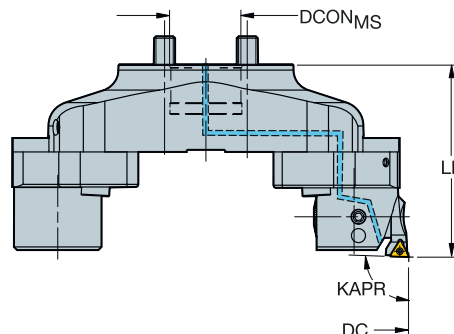
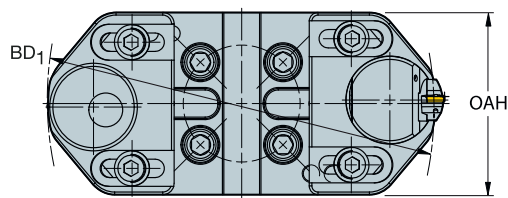
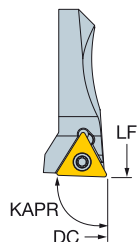

- TCMT, TCMX, TCGT, TCGX, TCEX
- TCMW

| | | | | | Dimensiones, mm | | | | | | | | | |
|--------|--------|----|-------------------|------|------------------|--------------------|----------------------|--------|--------|-----------------|-----|-------|------|---------------|
| DCN | DCX | | CZC _{MS} | CNSC | Código de pedido | DCON _{MS} | ADJLX _{RDL} | LF | OAH | BD ₁ | BAR | KG | CICT | MIID |
| 148.00 | 215.00 | 11 | 40S | 1 | 825L-215TC11 | 40.00 | 33.50 | 110.00 | 104.00 | 145.00 | 70 | 4.450 | 1 | TCMT 11 03 04 |
| 198.00 | 265.00 | 11 | 40S | 1 | 825L-265TC11 | 40.00 | 33.50 | 110.00 | 104.00 | 195.00 | 70 | 4.920 | 1 | TCMT 11 03 04 |
| 248.00 | 315.00 | 11 | 40S | 1 | 825L-315TC11 | 40.00 | 33.50 | 110.00 | 104.00 | 245.00 | 70 | 5.370 | 1 | TCMT 11 03 04 |

Debe utilizarse con portaherramientas de fresas de planeado 40S, por ejemplo C8-391.05-40 060M. Pedir por separado.

Diámetros válidos para mandrinado frontal.

Para obtener más información sobre mandrinado a tracción, consulte la página K92

Para obtener más información sobre el uso de correderas de extensión, consulte la página K90

Para obtener más información sobre mandrinado exterior, consulte la página K94

Para obtener información sobre componentes, accesorios y piezas de repuesto para herramientas de mandrinar, visite www.sandvik.coromant.com/es

Para obtener más información sobre plaquitas, consulte el Catálogo de herramientas de torneado



L2



N23



N15



K90

K 56



Herramienta de mandrinado de precisión CoroBore® 826 XL de peso ligero

Eje - Suministro de refrigerante interior



KAPR

92°

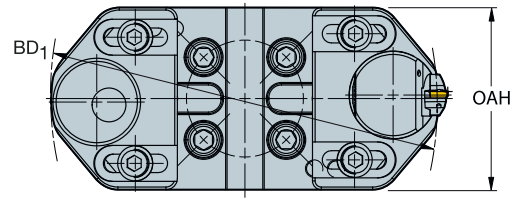
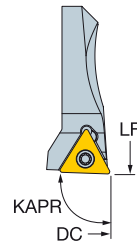

- TCMT, TCMX, TCGT, TCGX, TCEX
- TCMW

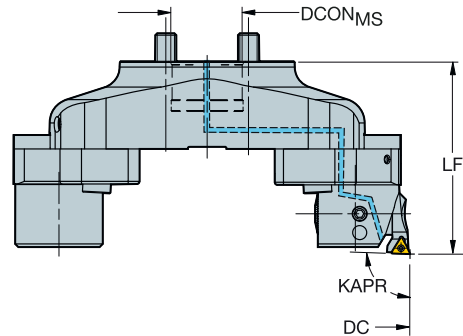

| | | Dimensiones, mm | | | | | | | | | | | | | |
|--------|--------|-----------------|-------------------|------|------------------|--------------------|-----|---------------------|--------|--------|-----------------|----|-------|------|---------------|
| DCN | DCX | | CZC _{MS} | CNSC | Código de pedido | DCON _{MS} | ISO | ADJL _{RDL} | LF | OAH | BD ₁ | | | CICT | MIID |
| 154.35 | 207.65 | 11 | 40S | 1 | 826L-207TC11HP | 40.00 | C | 26.65 | 117.00 | 104.00 | 145.00 | 70 | 3.310 | 1 | TCMT 11 03 04 |
| 204.35 | 257.65 | 11 | 40S | 1 | 826L-257TC11HP | 40.00 | C | 26.65 | 117.00 | 104.00 | 195.00 | 70 | 3.650 | 1 | TCMT 11 03 04 |
| 254.35 | 307.65 | 11 | 40S | 1 | 826L-307TC11HP | 40.00 | C | 26.65 | 117.00 | 104.00 | 245.00 | 70 | 4.320 | 1 | TCMT 11 03 04 |

Debe utilizarse con portaherramientas de fresas de planeado 40S, por ejemplo C8-391.05-40 060M. Pedir por separado.

No se recomienda el mandrinado a tracción con CoroBore® 826

Para obtener más información sobre mandrinado exterior, consulte la página K94

Para obtener más información sobre el uso de correderas de extensión, consulte la página K90

Diámetros válidos para mandrinado frontal.

Para obtener información sobre componentes, accesorios y piezas de repuesto para herramientas de mandrinar, visite www.sandvik.coromant.com/es

Para obtener más información sobre plaquitas, consulte el Catálogo de herramientas de torneado



MANDRINADO Mandrinado de precisión

Herramienta de mandrinado de precisión CoroBore® 825 XL de peso ligero

Coromant Capto® - Suministro de refrigerante interior



KAPR

92°

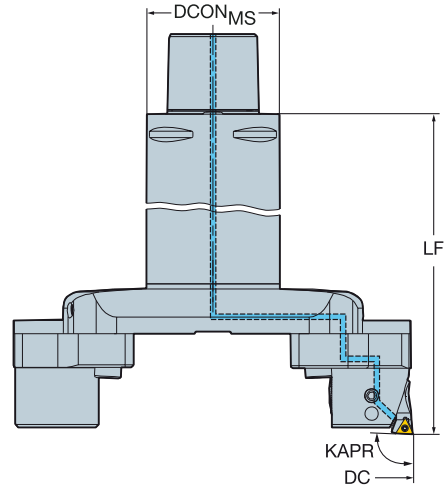
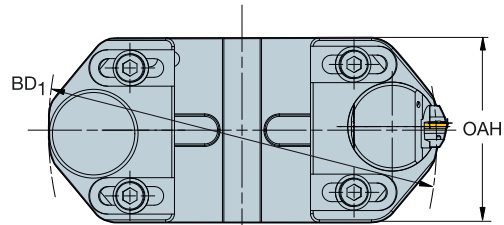
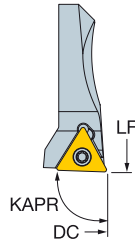

- TCMT, TCMX, TCGT, TCGX, TCEX
- TCMW

| | | | | | | Dimensiones, mm | | | | | | | | | |
|--------|--------|----|-------------------|------|------------------|--------------------|----------------------|--------|--------|-----------------|----|-------|------|---------------|--|
| DCN | DCX | | CZC _{MS} | CNSC | Código de pedido | DCON _{MS} | ADJLX _{ROL} | LF | OAH | BD ₁ | | | CICT | MIID | |
| 148.00 | 215.00 | 11 | C8 | 3 | 825L-215TC11-C8 | 80.00 | 33.50 | 230.00 | 104.00 | 145.00 | 70 | 7.640 | 1 | TCMT 11 03 04 | |
| 198.00 | 265.00 | 11 | C8 | 3 | 825L-265TC11-C8 | 80.00 | 33.50 | 230.00 | 104.00 | 195.00 | 70 | 8.320 | 1 | TCMT 11 03 04 | |
| 248.00 | 315.00 | 11 | C8 | 3 | 825L-315TC11-C8 | 80.00 | 33.50 | 230.00 | 104.00 | 245.00 | 70 | 8.680 | 1 | TCMT 11 03 04 | |

Diámetros válidos para mandrinado frontal.

Para obtener más información sobre mandrinado exterior, consulte la página K94

Para obtener más información sobre mandrinado a tracción, consulte la página K92

Para obtener más información sobre el uso de correderas de extensión, consulte la página K90

Para obtener información sobre componentes, accesorios y piezas de repuesto para herramientas de mandrinar, visite www.sandvik.coromant.com/es

Para obtener más información sobre plaquitas, consulte el Catálogo de herramientas de torneado



L2



N23



N15



K90

K 58



Herramienta de mandrinado de precisión CoroBore® 826 XL de peso ligero

Coromant Capto® - Suministro de refrigerante interior



KAPR

92°

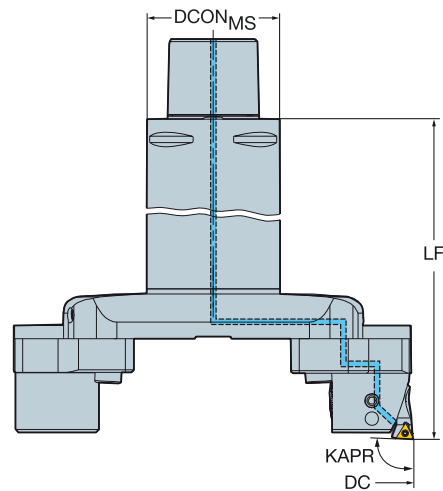
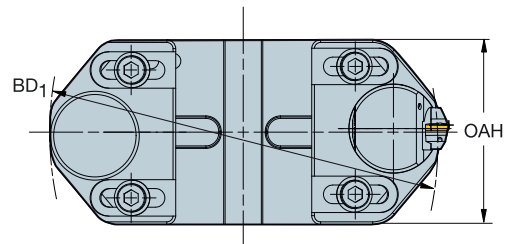
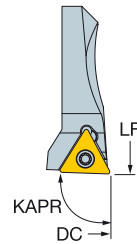

- TCMT, TCMX, TCGT, TCGX, TCEX
- TCMW

| | | | | | Dimensiones, mm | | | | | | | | | |
|--------|--------|----|-------------------|------|-------------------|--------------------|----------------------|--------|--------|-----------------|----|-------|------|---------------|
| DCN | DCX | | CZC _{MS} | CNSC | Código de pedido | DCON _{MS} | ADJLX _{RDL} | LF | OAH | BD ₁ | | | CICT | MIID |
| 154.35 | 207.65 | 11 | C8 | 3 | 826L-207TC11-C8HP | 80.00 | 26.65 | 237.00 | 104.00 | 145.00 | 70 | 6.300 | 1 | TCMT 11 03 04 |
| 204.35 | 257.65 | 11 | C8 | 3 | 826L-257TC11-C8HP | 80.00 | 26.65 | 237.00 | 104.00 | 195.00 | 70 | 6.660 | 1 | TCMT 11 03 04 |
| 254.35 | 307.65 | 11 | C8 | 3 | 826L-307TC11-C8HP | 80.00 | 26.65 | 237.00 | 104.00 | 245.00 | 70 | 7.030 | 1 | TCMT 11 03 04 |

No se recomienda el mandrinado a tracción con CoroBore® 826

Para obtener más información sobre mandrinado exterior, consulte la página K94

Para obtener más información sobre el uso de correderas de extensión, consulte la página K90

Diámetros válidos para mandrinado frontal.

Para obtener información sobre componentes, accesorios y piezas de repuesto para herramientas de mandrinar, visite www.sandvik.coromant.com/es

Para obtener más información sobre plaquitas, consulte el Catálogo de herramientas de torneado



L2



N23



N15



K90



MANDRINADO Mandrinado de precisión

Herramienta de mandrinado de precisión CoroBore® 825 XL

Eje - Suministro de refrigerante interior

Específica para mandrinado con Silent Tools

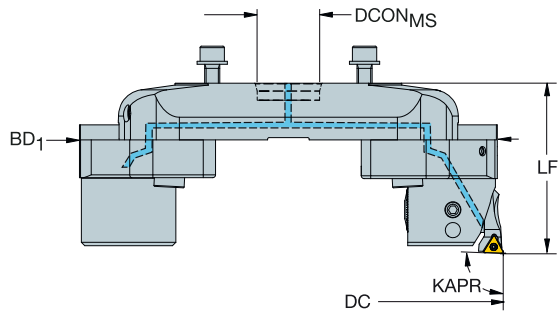
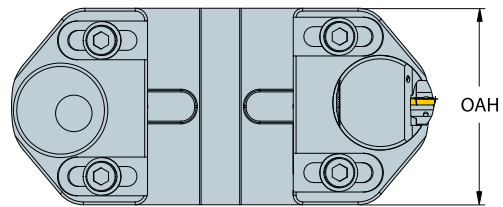
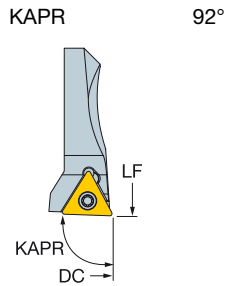

- TCMT, TCMX, TCGT, TCGX, TCEX
- TCMW

| | | | | | | Dimensiones, mm | | | | | | | | | |
|--------|--------|----|-------------------|------|------------------|--------------------|----------------------|-------|--------|-----------------|----|-------|------|---------------|--|
| DCN | DCX | | CZC _{MS} | CNSC | Código de pedido | DCON _{MS} | ADJLX _{FDL} | LF | OAH | BD ₁ | | | CICT | MIID | |
| 148.00 | 215.00 | 11 | 33 | 1 | 825D-215TC11 | 33.00 | 33.50 | 90.00 | 104.00 | 145.00 | 70 | 2.620 | 1 | TCMT 11 03 04 | |
| 198.00 | 265.00 | 11 | 33 | 1 | 825D-265TC11 | 33.00 | 33.50 | 90.00 | 104.00 | 195.00 | 70 | 2.940 | 1 | TCMT 11 03 04 | |
| 248.00 | 315.00 | 11 | 33 | 1 | 825D-315TC11 | 33.00 | 33.50 | 90.00 | 104.00 | 245.00 | 70 | 4.190 | 1 | TCMT 11 03 04 | |

Diámetros válidos para mandrinado frontal.

Para obtener más información sobre mandrinado exterior, consulte la página K94

Para obtener más información sobre mandrinado a tracción, consulte la página K92

Para obtener más información sobre el uso de correderas de extensión, consulte la página K90

Estos conjuntos de peso ligero han sido específicamente diseñados para usarse con adaptadores de mandrinado antivibratorios. Los adaptadores antivibratorios se compran por separado, consulte la página K77.

Para obtener información sobre componentes, accesorios y piezas de repuesto para herramientas de mandrinado, visite www.sandvik.coromant.com/es

Para obtener más información sobre plaquitas, consulte el Catálogo de herramientas de torneado



K 60



Herramienta de mandrinado de precisión CoroBore® 826 XL

Eje - Suministro de refrigerante interior

Específica para mandrinado con Silent Tools



KAPR

92°

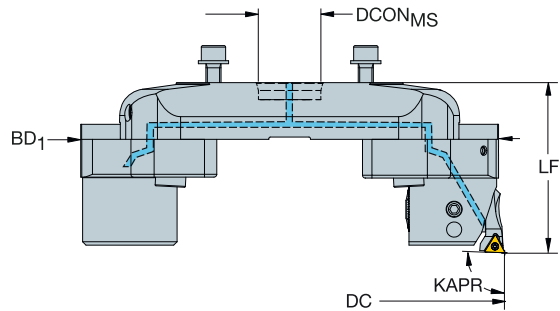
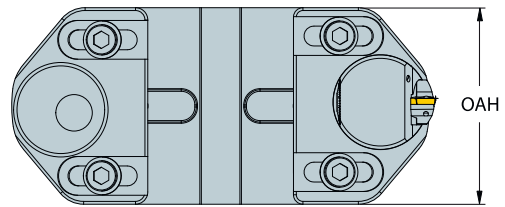
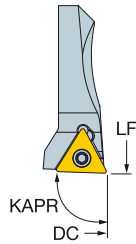

- TCMT, TCMX, TCGT, TCGX, TCEX
- TCMW

| | | | | | | Dimensiones, mm | | | | | | | | | |
|--------|--------|----|-------------------|------|------------------|--------------------|----------------------|-------|--------|-----------------|----|-------|------|---------------|--|
| DCN | DCX | | CZC _{MS} | CNSC | Código de pedido | DCON _{MS} | ADJLX _{RDL} | LF | OAH | BD ₁ | | | CICT | MIID | |
| 154.35 | 207.65 | 11 | 33 | 1 | 826D-207TC11HP | 33.00 | 26.65 | 97.00 | 104.00 | 145.00 | 70 | 2.770 | 1 | TCMT 11 03 04 | |
| 204.35 | 257.65 | 11 | 33 | 1 | 826D-257TC11HP | 33.00 | 26.65 | 97.00 | 104.00 | 195.00 | 70 | 3.110 | 1 | TCMT 11 03 04 | |
| 254.35 | 307.65 | 11 | 33 | 1 | 826D-307TC11HP | 33.00 | 26.65 | 97.00 | 104.00 | 245.00 | 70 | 3.470 | 1 | TCMT 11 03 04 | |

Diámetros válidos para mandrinado frontal.

No se recomienda el mandrinado a tracción con CoroBore® 826

Para obtener más información sobre mandrinado exterior, consulte la página K94

Para obtener más información sobre el uso de correderas de extensión, consulte la página K90

Estos conjuntos de peso ligero han sido específicamente diseñados para usarse con adaptadores de mandrinado antivibratorios. Los adaptadores antivibratorios se compran por separado, consulte la página K77.

Para obtener información sobre componentes, accesorios y piezas de repuesto para herramientas de mandrinado, visite www.sandvik.coromant.com/es

Para obtener más información sobre plaquitas, consulte el Catálogo de herramientas de torneado



MANDRINADO Mandrinado de precisión

Herramienta de mandrinado de precisión CoroBore® 825 XL

Eje - Suministro de refrigerante interior



- TCMT, TCMX, TCGT, TCGX, TCEX
- TCMW

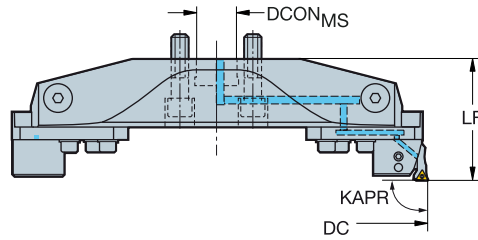
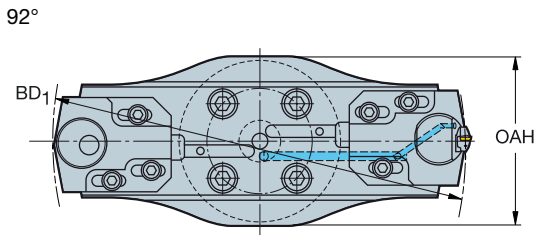
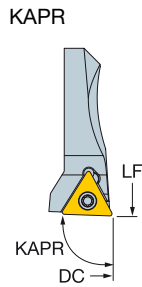

Dimensiones, mm

| DCN | DCX | | CZC _{MS} | CNSC | Código de pedido | DCON _{MS} | ADJL _{ROL} | LF | OAH | BD ₁ | | | CICT | MIID |
|--------|--------|----|-------------------|------|------------------|--------------------|---------------------|--------|--------|-----------------|----|--------|------|---------------|
| 298.00 | 395.00 | 11 | 40X | 1 | 825-395TC11 | 40.00 | 48.50 | 114.00 | 164.00 | 295.00 | 70 | 10.385 | 1 | TCMT 11 03 04 |
| 378.00 | 475.00 | 11 | 40X | 1 | 825-475TC11 | 40.00 | 48.50 | 119.00 | 164.00 | 375.00 | 70 | 12.280 | 1 | TCMT 11 03 04 |
| 458.00 | 555.00 | 11 | 40X | 1 | 825-555TC11 | 40.00 | 48.50 | 124.00 | 164.00 | 455.00 | 70 | 16.400 | 1 | TCMT 11 03 04 |

Diámetros válidos para mandrinado frontal.

Para obtener más información sobre mandrinado exterior, consulte la página K94

Para obtener más información sobre mandrinado a tracción, consulte la página K92

Para obtener más información sobre el uso de correderas de extensión, consulte la página K90

Utilizar solo con portaherramientas 40X CoroBore XL. Deben pedirse por separado. Consulte la página K76.

En caso de tener la brida directamente en el husillo de la máquina, use un dispositivo de centrado. Consulte la página K77

Para obtener información sobre componentes, accesorios y piezas de repuesto para herramientas de mandrinar, visite www.sandvik.coromant.com/es

Para obtener más información sobre plaquitas, consulte el Catálogo de herramientas de torneado



K76



N23



N15



K90

K 62



Herramienta de mandrinado de precisión CoroBore® 826 XL

Eje - Suministro de refrigerante interior



- TCMT, TCMX, TCGT, TCGX, TCEX
- TCMW

KAPR

92°

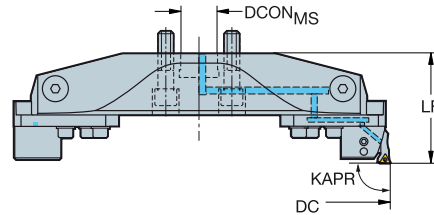
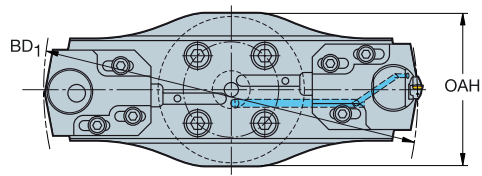
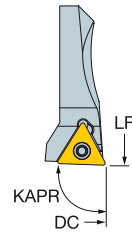

| | | | | | | Dimensiones, mm | | | | | | | | | |
|--------|--------|----|-----|-------------------|------|------------------|--------------------|----------------------|--------|--------|-----------------|----|--------|------|---------------|
| DCN | DCX | | | CZC _{MS} | CNSC | Código de pedido | DCON _{MS} | ADJLX _{RDL} | LF | OAH | BD ₁ | | | CICT | MIID |
| 304.35 | 387.65 | 11 | 1/4 | 40X | 1 | 826-387TC11HP | 40.00 | 41.65 | 121.00 | 164.00 | 295.00 | 70 | 8.870 | 1 | TCMT 11 03 04 |
| 384.35 | 467.65 | 11 | 1/4 | 40X | 1 | 826-467TC11HP | 40.00 | 41.65 | 126.00 | 164.00 | 375.00 | 70 | 10.400 | 1 | TCMT 11 03 04 |
| 464.35 | 547.65 | 11 | 1/4 | 40X | 1 | 826-547TC11HP | 40.00 | 41.65 | 131.00 | 164.00 | 455.00 | 70 | 12.340 | 1 | TCMT 11 03 04 |

Diámetros válidos para mandrinado frontal.

No se recomienda el mandrinado a tracción con CoroBore® 826

Para obtener más información sobre mandrinado exterior, consulte la página K94

Para obtener más información sobre el uso de correderas de extensión, consulte la página K90

Utilizar solo con portaherramientas 40X CoroBore XL. Deben pedirse por separado. Consulte la página K76.

En caso de tener la brida directamente en el husillo de la máquina, use un dispositivo de centrado. Consulte la página K77

Para obtener información sobre componentes, accesorios y piezas de repuesto para herramientas de mandrinar, visite www.sandvik.coromant.com/es

Para obtener más información sobre plaquitas, consulte el Catálogo de herramientas de torneado



K76



N23



N15



K90



MANDRINADO Mandrinado de precisión

Herramienta de mandrinado de precisión CoroBore® 825 XL

Eje - Suministro de refrigerante interior
Con extensión de puente



- TCMT, TCMX, TCGT, TCGX, TCEX
- TCMW

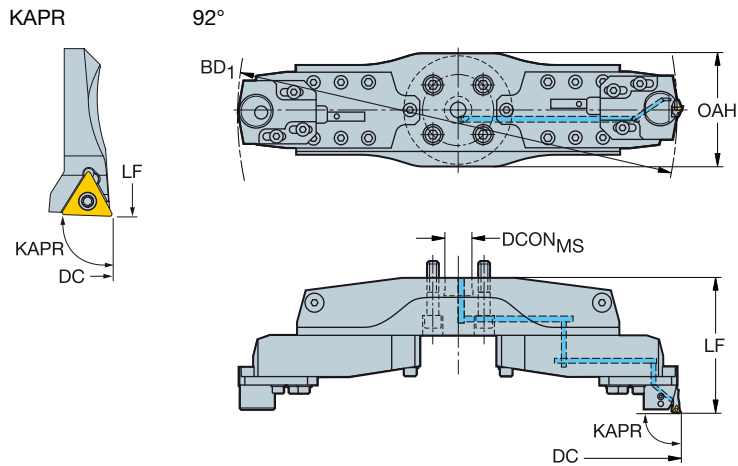

| | | | | | Dimensiones, mm | | | | | | | | | |
|---------|---------|----|-------------------|------|------------------|--------------------|----------------------|--------|--------|-----------------|----|--------|------|---------------|
| DCN | DCX | | CZC _{MS} | CNSC | Código de pedido | DCON _{MS} | ADJLX _{RGL} | LF | OAH | BD ₁ | | | CICT | MIID |
| 538.00 | 795.00 | 11 | 40X | 1 | 825-795TC11 | 40.00 | 128.50 | 198.00 | 164.00 | 535.00 | 70 | 25.640 | 1 | TCMT 11 03 04 |
| 778.00 | 1035.00 | 11 | 40X | 1 | 825-1035TC11 | 40.00 | 128.50 | 218.00 | 164.00 | 775.00 | 70 | 36.830 | 1 | TCMT 11 03 04 |
| 1018.00 | 1275.00 | 11 | 40X | 1 | 825-1275TC11 | 40.00 | 128.50 | 218.00 | 164.00 | 1015.00 | 70 | 44.260 | 1 | TCMT 11 03 04 |

Diámetros válidos para mandrinado frontal.

Para obtener más información sobre mandrinado exterior, consulte la página K94

Para obtener más información sobre mandrinado a tracción, consulte la página K92

Para obtener más información sobre el uso de correderas de extensión, consulte la página K90

Utilizar solo con portaherramientas 40X CoroBore XL. Deben pedirse por separado. Consulte la página K76.

En caso de tener la brida directamente en el husillo de la máquina, use un dispositivo de centrado. Consulte la página K77

Para obtener información sobre componentes, accesorios y piezas de repuesto para herramientas de mandrinar, visite www.sandvik.coromant.com/es

Para obtener más información sobre plaquitas, consulte el Catálogo de herramientas de torneado



K 64



Herramienta de mandrinado de precisión CoroBore® 826 XL

Eje - Suministro de refrigerante interior

Con extensión de puente



- TCMT, TCMX, TCGT, TCGX, TCEX
- TCMW

KAPR

92°

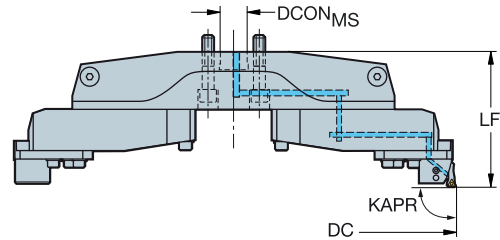
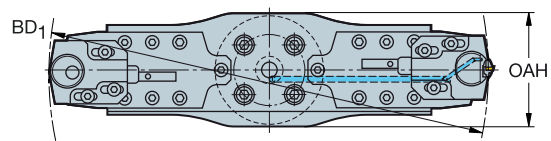
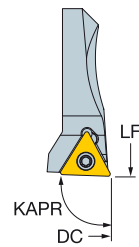

| | | | | | Dimensiones, mm | | | | | | | | | | | |
|---------|---------|----|-------------------|------|------------------|--------------------|----------------------|--------|--------|-----------------|----|--------|------|---------------|--|--|
| DCN | DCX | | CZC _{MS} | CNSC | Código de pedido | DCON _{MS} | ADJLX _{RDL} | LF | OAH | BD ₁ | | | CICT | MIID | | |
| 544.35 | 787.65 | 11 | 40X | 1 | 826-787TC11HP | 40.00 | 121.65 | 205.00 | 164.00 | 535.00 | 70 | 24.430 | 1 | TCMT 11 03 04 | | |
| 784.35 | 1027.65 | 11 | 40X | 1 | 826-1027TC11HP | 40.00 | 121.65 | 225.00 | 164.00 | 775.00 | 70 | 35.060 | 1 | TCMT 11 03 04 | | |
| 1024.35 | 1267.65 | 11 | 40X | 1 | 826-1267TC11HP | 40.00 | 121.65 | 225.00 | 164.00 | 1015.00 | 70 | 44.110 | 1 | TCMT 11 03 04 | | |

Diámetros válidos para mandrinado frontal.

No se recomienda el mandrinado a tracción con CoroBore® 826

Para obtener más información sobre mandrinado exterior, consulte la página K94

Para obtener más información sobre el uso de correderas de extensión, consulte la página K90

Utilizar solo con portaherramientas 40X CoroBore XL. Deben pedirse por separado. Consulte la página K76.

En caso de tener la brida directamente en el husillo de la máquina, use un dispositivo de centrado. Consulte la página K77

Para obtener información sobre componentes, accesorios y piezas de repuesto para herramientas de mandrinar, visite www.sandvik.coromant.com/es

Para obtener más información sobre plaquitas, consulte el Catálogo de herramientas de torneado



K76



N23



N15



K90

